

Inhalt

1. Allgemeine Informationen	
- Beschreibung	1/1
- Bestelldaten / Bestellbeispiel	1/3
- Einbaulagen	1/4
- Betriebsanleitung	1/5
- Ölfüllmengen	1/6
2. Auswahllisten	
- Informationen	2/1
- Auswahllisten	2/2
3. Maßblätter	3/1
4. Zubehör	
- Drehzahlanzeige	4/1
- Elektrische Fernverstellung	4/3
- Winkelverstellung	4/4
- Biegsame Welle	4/4
- Bremsmotor	4/5

Contents

1. General Information	
- Technical information	1/1
- Information for ordering / Order example	1/3
- Mounting position	1/4
- Operating instructions	1/5
- Lubricant quantities	1/6
2. Selection table	
- Information	2/1
- Selection table	2/2
3. Dimension sheets	3/1
4. Accessories	
- Remote speed indicator	4/1
- Electrical remote adjustment	4/3
- Bevel gear adjustment	4/4
- Remote adjustment by means of flexible shaft	4/4
- Brake motor	4/5

STRÖTER – Verstellgetriebe

Leistungsbereich 0,09 – 1,5 kW

Normalausführung :

Motor	: Drehstrom IEC - Normmotor
Spannung	: 230 / 400 V
Frequenz	: 50 Hz
Schutzart	: IP 55
Isolationsklasse	: B
Bauform	: B3

Sonderausführungen * :

- Drehzahlfernanzeige (digital oder analog)
- Elektrische Fernverstellung
- Fernverstellung durch biegsame Welle
- Winkelverstellung
- 2. freies Motorwellenende
- Bremsmotoren
- Polumschaltbare Motoren
- ATEX Motoren
- Sonderspannung / Frequenz
- Schutzart IP 56
- Isolationsklasse F oder H
- Thermistor P.T.C. oder Thermokontakt

* gegen Mehrpreis

Drehzahlauswahl

Der Drehzahlbereich ist so zu wählen, dass die maximale Abtriebsdrehzahl des Verstellgetriebes gleich der Maximaldrehzahl der anzutreibenden Maschine ist.

Achtung :

Falls von Seiten der anzutreibenden Maschine eine Blockierungsgefahr für das STRÖTER – Verstellgetriebe besteht, muss als Verbindungsglied zwischen Verstellgetriebe und Maschine eine Überlastschutzkupplung oder eine Überlastabschaltkupplung eingebaut werden bzw. eine elektronische Überwachung eingesetzt werden.

Überwachungsgeräte, die beim Durchrutschen der Kupplung den Motor abschalten sind lieferbar.

Bei vertikaler Bauform (V1;V3;V5 oder V6) oder bei hoher Schalthäufigkeit oder Reversierbetrieb, sowie bei zwei- oder dreischichtigem Betrieb empfehlen wir eine maximale Motor bzw. Antriebsdrehzahl von 1420 min^{-1} .

STRÖTER - variable speed gears

Range of power 0,09 – 1,5 kW

Standard design :

Motor	: Three phase IEC AC- motor
Voltage	: 230 / 400 V
Frequency	: 50 Hz
Type of protection	: IP 55
Insulation class	: B
Mounting position	: B3

Optional extras* :

- Remote speed indicator (digital or analogue)
- Electrical remote adjustment
- Remote adjustment with flexible shaft
- Bevel gear adjustment
- 2nd motor shaft
- Brake motors
- Pole changing motors
- ATEX motors
- Special voltage / frequency
- Type of protection IP 56
- Insulation class F or H
- PTC Thermistor or temperature switch
-

* special price

Speed selection

The speed range should be selected so that the maximum driving speed of the variable speed gear is the same as the maximum speed of the machine to be driven.

Note :

Should there be a danger of stalling the STRÖTER – variable speed gear with a blockage on the machine to be driven, then an overload clutch or an overload release clutch must be incorporated between the variable speed gear and the machine. An electrical overload control should also be fitted.

If the gear is mounted in a vertical position (V1;V3;V5 or V6) or is subject to frequent stop-starting, reversing or two to three shift working pattern then we recommend a maximum motor or driving shaft speed of 1420 min^{-1} .

**STRÖTER –
Verstellgetriebe
Typ A**

**Leistung 0,09 – 1,5 kW
Regelbereich 1 : 10**

zeichnen sich durch folgende Eigenschaften aus :

- Regelbereich 1 : 10
- im Stillstand wie auch im Lauf einstellbar
- mit IEC - Normmotoren ausgerüstet
- außerordentliche Laufruhe
- eng abgestufte Drehzahlbereiche
- lange Lebensdauer
- vollkommen geschlossen

Das untenstehenden Schnittbild zeigt Aufbau und Wirkungsweise des

STRÖTER – Verstellgetriebes Typ A .

Die Motordrehzahl wird über eine Zahnkupplung (12) auf die Antriebsscheibe (4) übertragen. Durch Reibschluss wird die Kraft dann auf den in der Schwinge (2) gelagerten Laufteller (5) geleitet. Über die Zahnradstufe (7+9) wird schließlich das Drehmoment auf die Abtriebswelle (22) übertragen. Die Drehzahlverstellung erfolgt durch Schwenken der Schwinge um den Drehpunkt • . Der erforderliche Anpressdruck wird durch ein Tellerfedernpaket (40) erzeugt.

**STRÖTER -
variable speed gears
type A**

**Power 0,09 – 1,5 kW
Range of adjustment 1 : 10**

are characterized by the following features :

- speed range 1 : 10
- adjustable when stopped as well as when running
- fitted with IEC standard motors
- exceptionally quiet running
- fine control of speed range
- long life
- entirely enclosed

The sectional view below shows the construction and operation of the

STRÖTER – variable speed gear type A .

The motor speed is transmitted to the driving disc (4) via a spur gear coupling (12). By frictional resistance the drive is then transmitted to the driven disc (5) mounted in the rocker arm (2). The torque is finally transmitted to output shaft (22) via the gears (7 and 9). The speed is adjusted by swinging the rocker arm around its fulcrum • which alters the radius of the point of contact between the discs. The necessary contact pressure is produced by laminated spring discs (40).

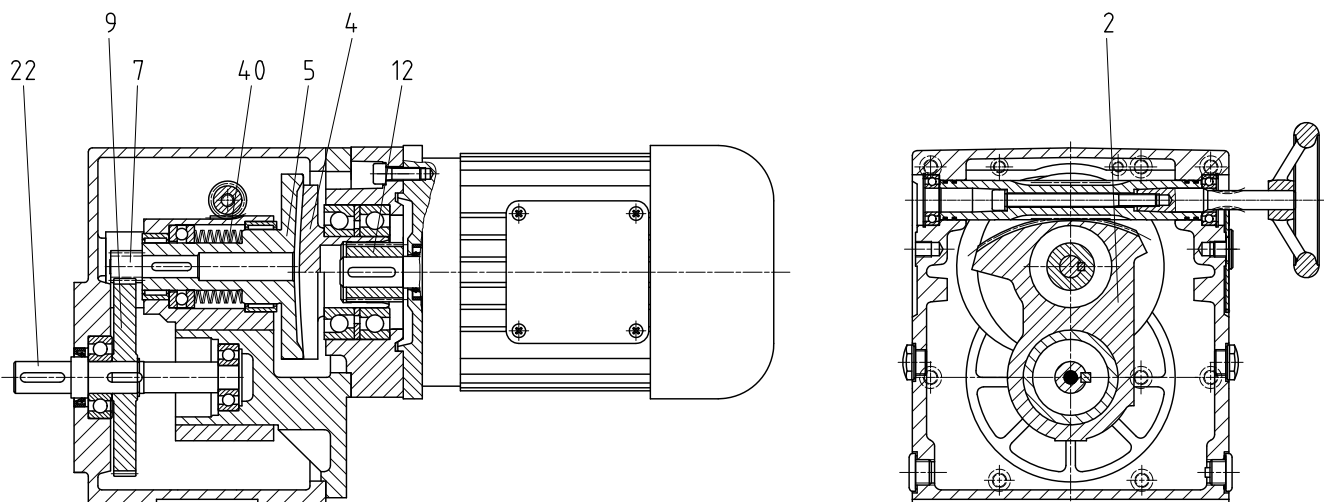

Schnittbild eines STRÖTER - Verstellgetriebes Typ AM 1
Sectional view of a STRÖTER – variable speed gear type AM 1

Allgemeine Informationen / General information

Bestelldaten :	Normalausführung :	Bestellbeispiel :
Typ :		AM 025 / 63-4
Regelbereich :	1 : 10	1 : 10
Abtriebsdrehzahlbereich [min ⁻¹] :		12,5 – 125
Abtriebsdrehmoment bei n - max. [Nm] :		11,7
Handradseite :	Seite A	Seite A
Ausführung - Fuß - Flansch (Seite A oder B)	Fuß	
Bauform (siehe Katalog-Seite 1/4) :	B3	B3
Antriebsdrehzahl [min ⁻¹] :		1420
Antriebsleistung [kW] :		0,18
Spannung / Frequenz [V / Hz] :	230/400 / 50	230/400 / 50
Schutzart :	IP 55	IP 55
Motorklemmenkasten :	Seite A	Seite A
Sonderausführungen :		Drehzahlfernanzeige digital

Information for ordering :	Normal supply :	Example of order :
Type :		AM 025 / 63-4
Range of adjustment :	1 : 10	1 : 10
Output speed range [min ⁻¹] :		12,5 – 125
Output torque at n – max. [Nm] :		11,7
Handwheel side :	Side A	Side A
Design - Foot - Flange (Side A or B)	Foot	
Mounting position (see catalog - side 1/4) :	B3	B3
Input speed [min ⁻¹] :		1420
Input power [kW] :		0,18
Voltage / Frequency [V / Hz] :	230/400 / 50	230/400 / 50
Type of protection :	IP 55	IP 55
Terminal box :	Side A	Side A
Optional design :		Remote speed indicator digital

**Bauform
Mounting position**

gezeichnet : Handradseite A
showing : handwheel A

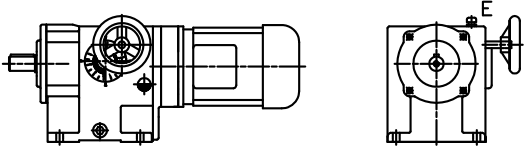
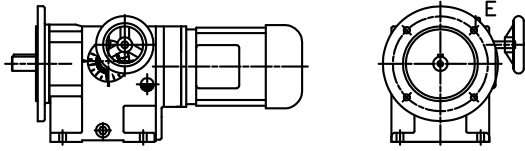
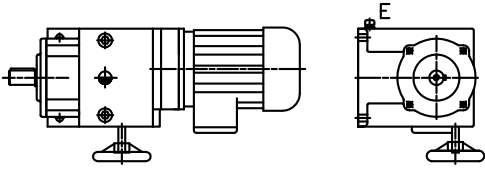
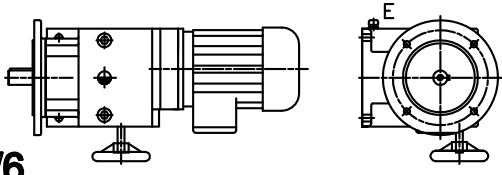
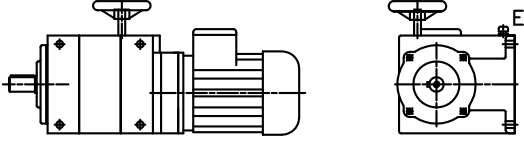
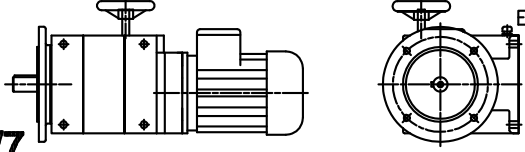
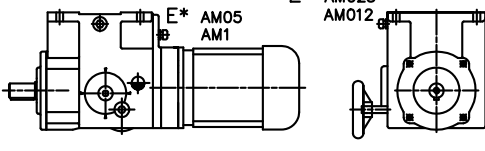
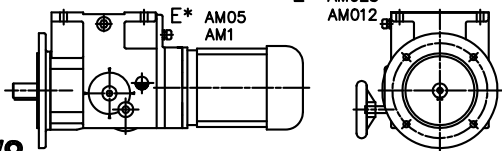
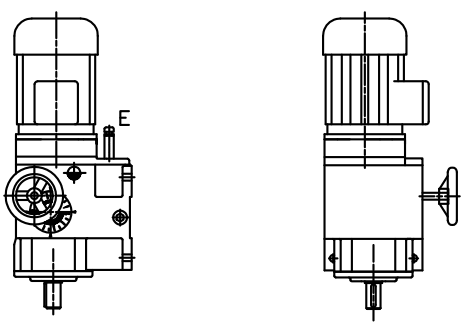
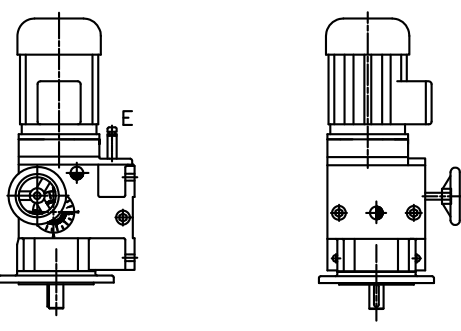
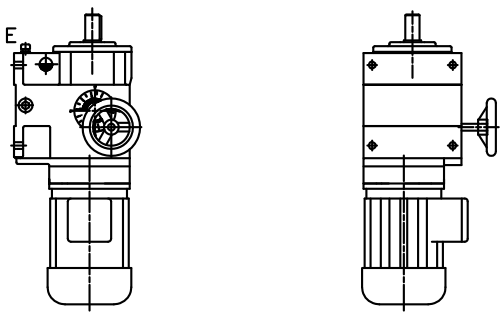
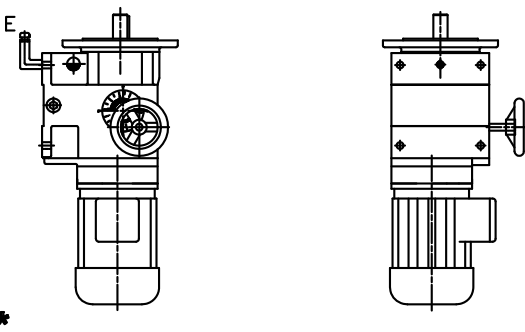
Fußausführung Foot mounted	Flanschausführung Flange mounted
 <p>B3 (Standard)</p>	 <p>B5</p>
 <p>B6</p>	 <p>B5/6</p>
 <p>B7</p>	 <p>B5/7</p>
 <p>B8</p>	 <p>B5/8</p>
 <p>V5*</p>	 <p>V1*</p>
 <p>V6*</p>	 <p>V3*</p>

* maximale Motor bzw. Antriebsdrehzahl in dieser Bauform 1500 min⁻¹
* maximum motor input speed in this mounting position 1500 min⁻¹

E : Entlüftung / vent plug

Allgemeine Informationen / General information

Betriebsanleitung :

STRÖTER – Verstellgetriebe werden betriebsfertig mit Ölfüllung geliefert. Bei der Inbetriebnahme ist darauf zu achten, dass :

1. die Einbaulage der auf dem Typenschild angegebenen Bauform entspricht
2. der für den Transport eingeschraubte Plastikstopfen gegen den beigefügten Entlüftungsstopfen ausgetauscht wird.

Verstellgetriebe :

Der Ölstand wird im Stillstand kontrolliert, wobei das Ölstandsauge bei richtiger Einbaulage des Getriebes zur Hälfte mit Öl befüllt sein muss.

Bei normaler Umgebungstemperatur (0 – 40°C) ist ein Mineralöl mit mildwirkenden Hochdruckzusätzen und einer Viskosität von ca. 68 mm²/s bei 40°C (CLP 68 nach DIN 51517) eingefüllt. Nach jeweils 2000 Betriebsstunden ist ein Ölwechsel vorzunehmen. Vor der Ölneufüllung ist das Regelgetriebe mit Spülöl zu reinigen.

Bei Umgebungstemperaturen kleiner 0°C oder größer +40°C erbitten wir um Rücksprache.

Gegen Mehrpreis können die Regelgetriebe auch mit einem synthetischen Öl geliefert werden. Der Ölwechselintervall beträgt dann 5000 Betriebsstunden.



Stirnradgetriebe :

In die nachgeschalteten Stirnradgetriebe (G11 bis G66) ist ein vollsynthetisches Getriebeöl mit der Viskosität von ca. 150 mm²/s bei 40°C (Synthetiköl CLP PAO 150 Poly- α -Olefine) eingefüllt.

Zulässige Umgebungstemperatur –20 bis +60°C nach jeweils 20.000 Betriebsstunden oder nach 4 Jahren ist ein Ölwechsel vorzunehmen. Synthetische und mineralische Schmierstoffe dürfen nicht miteinander gemischt werden

Operating instructions :

STRÖTER – variable speed gear are delivered ready for operation and filled with oil. During installation, special care should be taken that :

1. Units are only installed in the mounting position for which they were produced (see name plate) .
2. the plastic plug fitted for transport is changed with the attached vent filter plug.
- 3.

Variable speed gear :

The oil level should attain the halfway mark of the oil level indication glass when the unit is switched off, unless there is some other instruction.

At normal temperature range (0 – 40°C) we recommend a mineral oil containing mild acting high pressure additives and should have a viscosity of about 68 mm²/s (cSt) 40°C (CLP 68 to DIN 51517). After 2000 hours of operation the oil should be changed. Prior to refilling with fresh oil, the gear should be cleaned with flushing oil.

At ambient temperatures less than 0°C or more than +40°C please contact us.

The gears are also available with a synthetic oil at extra cost. In this case the interval of oil change is after every 5000 operational hours.



Helical gears :

Helical gears (G11 – G66) have separate lubrication and different hours of operation. A fully synthetic oil with a viscosity of ISO VG 150 (synthetic oil CLP PAO 150 Poly- α -Olefine) is used.

For an ambient temperature range of -20°C up to +60°C the oil should be changed every 20.000 service hours or after four years. Synthetic and mineral lubricants must be not mixed.

STRÖTER – Verstellgetriebe Typ A

STRÖTER – variable speed gear type A

Ölsorte Oil type	Umgeb. Ambient Temp. (°C)	Viskosität Viscosity 40°C [mm ² /s]								
CLP	0 - +40	68	Degol BG 68	Energol GR-XP 68	Mobilgear 600 XP 68	Optigear BM 68	Goya 68	Omala S2 G 68	Carter EP 68	CLP 68
CLP PAO	0 - +40	68			SHC 626		Schumann 68	Spirax S4 G 75W-90		Syntholube 68
CLP HC ¹	0 - +40	68	Eural Hyd 68		Mobil SHC Cibus 68	Optileb HY 68		Cassida HF 68	Nevastane SL 68	Syntholube A 68 LM

STRÖTER – Stirnradgetriebe Typ G

STRÖTER – helical gear type G

Ölsorte Oil type	Umgeb. Ambient Temp. (°C)	Viskosität Viscosity 40°C [mm ² /s]								
CLP	0 - +40	220	Degol BG 220	Energol GR-XP 220	Mobilgear 600 XP 220	Optigear BM 220	Goya 220	Omala S2 G 220	Carter EP 220	CLP 220
CLP PAO	-20 - +60	150	Degol PAS 150	Energol HTX 150	Mobil SHC Gear 150	Optigear Synthetic X 150	Schumann 150	Omala S4 GX 150	Carter SH 150	Syntholube 150
CLP HC ¹	0 - +40	150			Mobil SHC Cibus 150	Optileb GT 150		Cassida GL 150	Nevastane SL 150	Syntholube A 150 LM
		220	Eural Gear 220		Mobil SHC Cibus 220	Optileb GT 220		Cassida GL 220	Nevastane SL 220	Syntholube A 220 LM

¹ vollsynthetischer Getriebschmierstoff, physiologisch unbedenklich USDA H1.

¹ synthetic gear lubricant, food grade oils USDA H1, NSF

Ölfüllmengen / oil capacity [Liter / liter]

STRÖTER – Verstellgetriebe Typ A STRÖTER – variable speed gear type A

Typ	B 3	B 5	B 6	B 7	B 8	V 1	V 3	V 5	V 6
AM 012*	0,25	0,25	0,35	0,35	0,4	0,5	0,5	0,5	0,5
AM 012/I*	0,4	0,4	0,4	0,4	0,45	0,68	0,75	0,68	0,75
AM 025*	0,9	0,9	1,0	1,0	0,8	1,2	1,2	1,2	1,2
AM 025/I*	1,1	1,1	1,2	1,2	0,9	1,8	1,8	1,8	1,8
AM 05*	1,2	1,2	1,1	1,1	1,0	2,2	2,1	2,2	2,1
AM 05/I*	1,8	1,8	1,5	1,5	1,2	2,9	2,7	2,9	2,7
AM 1*	1,8	1,8	1,8	1,8	1,2	3,3	2,8	3,3	2,8
AM 1/I*	2,5	2,5	2,5	2,5	1,7	4,5	4,2	4,5	4,2

* Ölstand im Stillstand kontrollieren, bei richtiger Einbaulage des Getriebes muß das Ölstandsauge zur Hälfte mit Öl befüllt sein.

* The oil level should attain the halfway mark of the oil level indication glass when the unit is switched off, unless there is some other instruction.

STRÖTER – Stirnradgetriebe Typ G ____ STRÖTER – helical gear type G ____

Typ	B 3	B 5	B 6	B 7	B 8	V 1	V 3	V 5	V 6
G 11	0,3	0,2	0,3	0,3	0,3	0,35	0,3	0,5	0,4
G 22	0,5	0,3	0,5	0,5	0,5	0,65	0,65	1,1	0,8
G 26	0,8	0,5	0,8	0,8	0,8	1,25	1,1	1,7	1,4
G 33	1,3	0,9	1,3	1,3	1,3	2,0	2,5	3,0	2,5
G 44	3,6	3,6	3,6	3,6	2,0	4,4	4,0	7,5	4,0
G 55	4,7	4,7	4,7	4,7	3,0	7,0	6,0	10,5	6,0
G 66	9,0	9,0	9,0	9,0	4,0	12,0	8,5	18,0	8,5

STRÖTER – Verstellgetriebe / Variable speed gear Auswahllisten / Selection table

Information zu den Auswahllisten

In den Auswahllisten stehen folgende Daten :

Antriebsleistung [kW]

Antriebsdrehzahl [min⁻¹]

Abtriebsdrehzahlbereich [min⁻¹]

Abtriebsdrehmoment bei maximaler
Abtriebsdrehzahl [Nm]

Typ

Maßblatt - Seite

Information for selection table

In the tables will be found the following data :

Motor power [kW]

Input speed [min⁻¹]

Output speed range [min⁻¹]

Output torque at maximum Output speed
[Nm]

Type

Dimension sheets

Information zu den Maßblättern

Nennstrom : bei 400 V
(Standard – Motor Spannung
230 / 400 V / 50Hz)

Gewicht : Das angegebene Gewicht ist
ein Richtwert und basiert auf
Bauform B3.
Andere Bauformen können
abweichende Gewichte haben

Information for dimension pages

Rated at 400V
current : (standard motor voltage
230 / 400 V / 50Hz)

Weight : The specified weight is an
approx. weight based on
mounting position B3.
Weights may vary for other
mounting positions

**STRÖTER – Verstellgetriebe / Variable speed gear
Auswahllisten / Selection table**

Antriebsleistung Motor power [kW]	Antriebsdrehzahl Input speed [min ⁻¹]	Abtriebsdrehzahlbereich Output speed range [min ⁻¹]	Abtriebsdrehmoment bei Output torque at n – max. [Nm]	Typ Type	Maßblatt Seite Dim. sheets
0,09	1420	0,04 - 0,4	630	AM012//BG33 56-4	3 / 8
		0,05 - 0,5	630		
		0,063 - 0,63	630		
		0,08 - 0,8	630		
		0,1 - 1	630		
		0,125 - 1,25	550		
		0,16 - 1,6	430		
		0,04 - 0,4	420		
		0,05 - 0,5	420		
		0,063 - 0,63	420		
		0,08 - 0,8	420		
		0,1 - 1	420		
		0,125 - 1,25	420		
		0,16 - 1,6	420		
		0,2 - 2	350		
		0,25 - 2,5	275		
		0,32 - 3,2	210		
		0,04 - 0,4	175	AM012//G22 56-4	3 / 6
		0,05 - 0,5	175		
		0,063 - 0,63	175		
		0,08 - 0,8	175		
0,1 - 1	175				
0,125 - 1,25	175				
0,16 - 1,6	175				
0,2 - 2	175				
0,04 - 0,4	70	AM012//G11 56-4	3 / 5		
0,05 - 0,5	70				
0,063 - 0,63	70				
0,08 - 0,8	70				
0,1 - 1	70				
0,125 - 1,25	70				
0,16 - 1,6	70				
0,2 - 2	70				
0,25 - 2,5	175	AM012/G22 56-4	3 / 4		
0,32 - 3,2	175				
0,4 - 4	175				
0,5 - 5	140				
0,63 - 6,3	110				
0,8 - 8	90				
1 - 10	73				
0,25 - 2,5	70	AM012/G11 56-4	3 / 3		
0,32 - 3,2	70				
0,4 - 4	70				
0,5 - 5	70				
0,63 - 6,3	70				
0,8 - 8	70				
1 - 10	70				
1,25 - 12,5	58				
1,6 - 16	45				
2 - 20	37	AM012/I 56-4	3 / 2		
2,5 - 25	30				
3,2 - 32	23				
4 - 40	19				
5 - 50	15				
6,3 - 63	12				
8 - 80	9,2				
10 - 100	7,3				

**STRÖTER – Verstellgetriebe / Variable speed gear
Auswahllisten / Selection table**

Antriebsleistung Motor power [kW]	Antriebsdrehzahl Input speed [min ⁻¹]	Abtriebsdrehzahlbereich Output speed range [min ⁻¹]	Abtriebsdrehmoment bei Output torque at n – max. [Nm]	Typ Type	Maßblatt Seite Dim. sheets
0,09	1420	12,5 - 125	5,8	AM012 56-4	3 / 1
		16 - 160	4,6		
		20 - 200	3,7		
		25 - 250	2,9		
		32 - 320	2,3		
		40 - 400	1,8		
		50 - 500	1,5		
		63 - 630	1,2		
		80 - 800	0,9		
		100 - 1000	0,7		
125 - 1250	0,6				

Antriebsleistung Motor power [kW]	Antriebsdrehzahl Input speed [min ⁻¹]	Abtriebsdrehzahlbereich Output speed range [min ⁻¹]	Abtriebsdrehmoment bei Output torque at n – max. [Nm]	Typ Type	Maßblatt Seite Dim. sheets
0,12	2840	0,125 - 1,25	630	AM012//BG33 56-2	3 / 8
		0,16 - 1,6	590		
		0,2 - 2	470		
		0,25 - 2,5	375	AM012//G26 56-2	3 / 7
		0,32 - 3,2	275		
		0,4 - 4	240		
		0,5 - 5	175	AM012/G22 56-2	3 / 4
		0,63 - 6,3	150		
		0,8 - 8	118		
		1 - 10	92		
		1,25 - 12,5	70	AM012/G11 56-2	3 / 3
		1,6 - 16	58		
		2 - 20	46		
		2,5 - 25	37		
		3,2 - 32	29		
		4 - 40	25	AM012/I 56-2	3 / 2
		5 - 50	20		
		6,3 - 63	16		
		8 - 80	12		
		10 - 100	9,7		
12,5 - 125	7,8				
16 - 160	6,1				
20 - 200	4,9				
25 - 250	3,9	AM012 56-2	3 / 1		
32 - 320	3,1				
40 - 400	2,5				
50 - 500	2				
63 - 630	1,6				
80 - 800	1,2				
100 - 1000	1				
125 - 1250	0,8				
160 - 1600	0,6				
200 - 2000	0,5				
250 - 2500	0,4				

**STRÖTER – Verstellgetriebe / Variable speed gear
Auswahllisten / Selection table**

Antriebsleistung Motor power [kW]	Antriebsdrehzahl Input speed [min⁻¹]	Abtriebsdrehzahlbereich Output speed range [min⁻¹]	Abtriebsdrehmoment bei Output torque at n – max. [Nm]	Typ Type	Maßblatt Seite Dim. sheets
0,18	1420	0,04 - 0,4	1960	AM025//G55 63-4	3 / 15
		0,05 - 0,5	1960		
		0,063 - 0,63	1960		
		0,08 - 0,8	1800		
		0,1 - 1	1440		
		0,04 - 0,4	1400	AM025//G44 63-4	3 / 14
		0,05 - 0,5	1400		
		0,063 - 0,63	1400		
		0,08 - 0,8	1400		
		0,1 - 1	1400		
		0,125 - 1,25	1150		
		0,16 - 1,6	900		
		0,2 - 2	716		
		0,125 - 1,25	630	AM025//BG33 63-4	3 / 13
		0,16 - 1,6	630		
		0,2 - 2	630		
		0,25 - 2,5	573		
		0,32 - 3,2	448		
		0,25 - 2,5	420	AM025/G26 63-4	3 / 12
		0,32 - 3,2	420		
		0,4 - 4	358		
		0,5 - 5	287		
		0,63 - 6,3	228		
		0,4 - 4	175	AM025/G22 63-4	3 / 11
		0,5 - 5	175		
		0,63 - 6,3	175		
		0,8 - 8	175		
		1 - 10	144		
1,25 - 12,5	115				
1,6 - 16	90				
2 - 20	73	AM025/I 63-4	3 / 10		
2,5 - 25	59				
3,2 - 32	46				
4 - 40	37				
5 - 50	29				
6,3 - 63	23				
8 - 80	18				
10 - 100	15				
12,5 - 125	11,7	AM025 63-4	3 / 9		
16 - 160	9,2				
20 - 200	7,3				
25 - 250	5,9				
32 - 320	4,6				
40 - 400	3,7				
50 - 500	2,9				
63 - 630	2,3				
80 - 800	1,8				
100 - 1000	1,5				
125 - 1250	1,2				

**STRÖTER – Verstellgetriebe / Variable speed gear
Auswahllisten / Selection table**

Antriebsleistung Motor power [kW]	Antriebsdrehzahl Input speed [min ⁻¹]	Abtriebsdrehzahlbereich Output speed range [min ⁻¹]	Abtriebsdrehmoment bei Output torque at n – max. [Nm]	Typ Type	Maßblatt Seite Dim. sheets
0,25	2840	0,08 - 0,8	1960	AM025//G55 63-2	3 / 15
		0,1 - 1	1960		
		0,125 - 1,25	1570		
		0,125 - 1,25	1400	AM025//G44 63-2	3 / 14
		0,16 - 1,6	1220		
		0,2 - 2	980		
		0,25 - 2,5	780		
		0,25 - 2,5	630	AM025//BG33 63-2	3 / 13
		0,32 - 3,2	610		
		0,4 - 4	490		
		0,5 - 5	390	AM025/G26 63-2	3 / 12
		0,63 - 6,3	310		
		0,8 - 8	245		
		1 - 10	175	AM025/G22 63-2	3 / 11
		1,25 - 12,5	157		
		1,6 - 16	122		
		2 - 20	96		
		2,5 - 25	71		
		3,2 - 32	61		
		4 - 40	51	AM025/I 63-2	3 / 10
5 - 50	41				
6,3 - 63	32				
8 - 80	25				
10 - 100	20				
12,5 - 125	16				
16 - 160	13				
20 - 200	10				
25 - 250	8,1	AM025 63-2	3 / 9		
32 - 320	6,4				
40 - 400	5,1				
50 - 500	4,1				
63 - 630	3,2				
80 - 800	2,6				
100 - 1000	2				
125 - 1250	1,7				
160 - 1600	1,3				
200 - 2000	1				
250 - 2500	0,8				

**STRÖTER – Verstellgetriebe / Variable speed gear
Auswahllisten / Selection table**

Antriebsleistung Motor power [kW]	Antriebsdrehzahl Input speed [min ⁻¹]	Abtriebsdrehzahlbereich Output speed range [min ⁻¹]	Abtriebsdrehmoment bei Output torque at n – max. [Nm]	Typ Type	Maßblatt Seite Dim. sheets
0,37	1420	0,04 - 0,4	2590	AM 05//G66 71-4	3 / 22
		0,05 - 0,5	2590		
		0,063 - 0,63	2590		
		0,08 - 0,8	2590		
		0,08 - 0,8	1960	AM 05//G55 71-4	3 / 21
		0,1 - 1	1960		
		0,125 - 1,25	1960		
		0,16 - 1,6	1770		
		0,2 - 2	1420		
		0,125 - 1,25	1400	AM 05//G44 71-4	3 / 20
		0,16 - 1,6	1400		
		0,2 - 2	1400		
		0,25 - 2,5	1150		
		0,32 - 3,2	890		
		0,4 - 4	710		
		0,25 - 2,5	630	AM 05/BG33 71-4	3 / 19
		0,32 - 3,2	630		
		0,4 - 4	630		
		0,5 - 5	565		
		0,63 - 6,3	450		
		0,4 - 4	420	AM 05/G26 71-4	3 / 18
		0,5 - 5	420		
		0,63 - 6,3	420		
		0,8 - 8	355		
1 - 10	284				
1,25 - 12,5	226				
1,6 - 16	175				
2 - 20	150	AM 05/I 71-4	3 / 17		
2,5 - 25	120				
3,2 - 32	94				
4 - 40	75				
5 - 50	60				
6,3 - 63	48				
8 - 80	38				
10 - 100	30				
12,5 - 125	24	AM 05 71-4	3 / 16		
16 - 160	19				
20 - 200	15				
25 - 250	12				
32 - 320	9,4				
40 - 400	7,5				
50 - 500	6				
63 - 630	4,8				
80 - 800	3,8				
100 - 1000	3				
125 - 1250	2,4				

**STRÖTER – Verstellgetriebe / Variable speed gear
Auswahllisten / Selection table**

Antriebsleistung Motor power [kW]	Antriebsdrehzahl Input speed [min ⁻¹]	Abtriebsdrehzahlbereich Output speed range [min ⁻¹]	Abtriebsdrehmoment bei Output torque at n – max. [Nm]	Typ Type	Maßblatt Seite Dim. sheets																																																																																						
0,55	2840	0,1 - 1	2590	AM 05//G66 71-2	3 / 22																																																																																						
		0,125 - 1,25	2590			0,16 - 1,6	1960	AM 05//G55 71-2	3 / 21	0,2 - 2	1960	0,25 - 2,5	1700	0,32 - 3,2	1350	0,25 - 2,5	1400	AM 05//G44 71-2	3 / 20	0,32 - 3,2	1300	0,4 - 4	1050	0,5 - 5	840	0,5 - 5	630	AM 05/BG33 71-2	3 / 19	0,63 - 6,3	630	0,8 - 8	525	1 - 10	420	0,8 - 8	420	AM 05/G26 71-2	3 / 18	1 - 10	420	1,25 - 12,5	340	1,6 - 16	265	2 - 20	210	2,5 - 25	168	3,2 - 32	132	4 - 40	112	AM 05/I 71-2	3 / 17	5 - 50	90	6,3 - 63	72	8 - 80	56	10 - 100	45	12,5 - 125	36	16 - 160	28	20 - 200	23	AM 05 71-2	3 / 16	25 - 250	18	32 - 320	15	40 - 400	11,5	50 - 500	9	63 - 630	7,2	80 - 800	5,6	100 - 1000	4,5	125 - 1250	3,6	160 - 1600	2,8	200 - 2000	2,3
		0,16 - 1,6	1960	AM 05//G55 71-2	3 / 21																																																																																						
		0,2 - 2	1960																																																																																								
		0,25 - 2,5	1700																																																																																								
		0,32 - 3,2	1350			0,25 - 2,5	1400	AM 05//G44 71-2	3 / 20	0,32 - 3,2	1300	0,4 - 4	1050	0,5 - 5	840	0,5 - 5	630	AM 05/BG33 71-2	3 / 19	0,63 - 6,3	630	0,8 - 8	525	1 - 10	420	0,8 - 8	420	AM 05/G26 71-2	3 / 18	1 - 10	420	1,25 - 12,5	340	1,6 - 16	265	2 - 20	210			2,5 - 25	168	3,2 - 32	132	4 - 40	112	AM 05/I 71-2	3 / 17	5 - 50	90	6,3 - 63	72	8 - 80	56			10 - 100	45	12,5 - 125	36	16 - 160	28	20 - 200	23	AM 05 71-2	3 / 16	25 - 250	18	32 - 320	15			40 - 400	11,5	50 - 500	9	63 - 630	7,2	80 - 800	5,6	100 - 1000	4,5	125 - 1250	3,6	160 - 1600	2,8	200 - 2000	2,3	250 - 2500	1,8		
		0,25 - 2,5	1400	AM 05//G44 71-2	3 / 20																																																																																						
		0,32 - 3,2	1300																																																																																								
		0,4 - 4	1050																																																																																								
		0,5 - 5	840			0,5 - 5	630	AM 05/BG33 71-2	3 / 19	0,63 - 6,3	630	0,8 - 8	525	1 - 10	420	0,8 - 8	420	AM 05/G26 71-2	3 / 18	1 - 10	420	1,25 - 12,5	340	1,6 - 16	265	2 - 20	210			2,5 - 25	168	3,2 - 32	132	4 - 40	112	AM 05/I 71-2	3 / 17	5 - 50	90	6,3 - 63	72	8 - 80	56	10 - 100	45			12,5 - 125	36	16 - 160	28	20 - 200	23	AM 05 71-2	3 / 16	25 - 250	18	32 - 320	15	40 - 400	11,5	50 - 500	9			63 - 630	7,2	80 - 800	5,6			100 - 1000	4,5	125 - 1250	3,6	160 - 1600	2,8	200 - 2000	2,3	250 - 2500	1,8										
		0,5 - 5	630	AM 05/BG33 71-2	3 / 19																																																																																						
		0,63 - 6,3	630																																																																																								
		0,8 - 8	525																																																																																								
		1 - 10	420			0,8 - 8	420	AM 05/G26 71-2	3 / 18	1 - 10	420	1,25 - 12,5	340	1,6 - 16	265	2 - 20	210			2,5 - 25	168	3,2 - 32	132	4 - 40	112	AM 05/I 71-2	3 / 17	5 - 50	90	6,3 - 63	72	8 - 80	56	10 - 100	45			12,5 - 125	36	16 - 160	28	20 - 200	23	AM 05 71-2	3 / 16	25 - 250	18	32 - 320	15	40 - 400	11,5	50 - 500	9			63 - 630	7,2	80 - 800	5,6	100 - 1000	4,5	125 - 1250	3,6			160 - 1600	2,8	200 - 2000	2,3	250 - 2500	1,8																				
		0,8 - 8	420	AM 05/G26 71-2	3 / 18																																																																																						
		1 - 10	420																																																																																								
		1,25 - 12,5	340																																																																																								
		1,6 - 16	265																																																																																								
		2 - 20	210																																																																																								
		2,5 - 25	168																																																																																								
3,2 - 32	132																																																																																										
4 - 40	112	AM 05/I 71-2	3 / 17																																																																																								
5 - 50	90																																																																																										
6,3 - 63	72																																																																																										
8 - 80	56																																																																																										
10 - 100	45																																																																																										
12,5 - 125	36																																																																																										
16 - 160	28																																																																																										
20 - 200	23	AM 05 71-2	3 / 16																																																																																								
25 - 250	18																																																																																										
32 - 320	15																																																																																										
40 - 400	11,5																																																																																										
50 - 500	9																																																																																										
63 - 630	7,2																																																																																										
80 - 800	5,6																																																																																										
100 - 1000	4,5																																																																																										
125 - 1250	3,6																																																																																										
160 - 1600	2,8																																																																																										
200 - 2000	2,3																																																																																										
250 - 2500	1,8																																																																																										

**STRÖTER – Verstellgetriebe / Variable speed gear
Auswahllisten / Selection table**

Antriebsleistung Motor power [kW]	Antriebsdrehzahl Input speed [min ⁻¹]	Abtriebsdrehzahlbereich Output speed range [min ⁻¹]	Abtriebsdrehmoment bei Output torque at n – max. [Nm]	Typ Type	Maßblatt Seite Dim. sheets
0,75	1420	0,08 - 0,8	2590	AM 1//G66 80-4	3 / 30
		0,1 - 1	2590		
		0,125 - 1,25	2590		
		0,16 - 1,6	2590		
		0,2 - 2	2590		
		0,25 - 2,5	2435		
		0,125 - 1,25	1960	AM 1//G55 80-4	3 / 29
		0,16 - 1,6	1960		
		0,2 - 2	1960		
		0,25 - 2,5	1960		
		0,32 - 3,2	1800		
		0,4 - 4	1450		
		0,25 - 2,5	1400	AM 1/G44 80-4	3 / 28
		0,32 - 3,2	1400		
		0,4 - 4	1400		
		0,5 - 5	1150		
		0,63 - 6,3	910		
		0,8 - 8	720		
		0,5 - 5	630	AM 1/BG33 80-4	3 / 27
		0,63 - 6,3	630		
		0,8 - 8	630		
		1 - 10	575		
		1,25 - 12,5	460		
		1,6 - 16	360		
1 - 10	420	AM 1/G26 80-4	3 / 26		
1,25 - 12,5	420				
1,6 - 16	360				
2 - 20	310	AM 1/I 80-4	3 / 25		
2,5 - 25	240				
3,2 - 32	190				
4 - 40	152				
5 - 50	122				
6,3 - 63	95				
8 - 80	76				
10 - 100	61				
12,5 - 125	49	AM 1 80-4	3 / 23		
16 - 160	38				
20 - 200	31				
25 - 250	24				
32 - 320	19				
40 - 400	15				
50 - 500	12				
63 - 630	9,7				
80 - 800	7,6				
100 - 1000	6,1				
125 - 1250	4,9				

**STRÖTER – Verstellgetriebe / Variable speed gear
Auswahllisten / Selection table**

Antriebsleistung Motor power [kW]	Antriebsdrehzahl Input speed [min ⁻¹]	Abtriebsdrehzahlbereich Output speed range [min ⁻¹]	Abtriebsdrehmoment bei Output torque at n – max. [Nm]	Typ Type	Maßblatt Seite Dim. sheets
1,1	2840	0,25 - 2,5	2590	AM 1//G66 80-2	3 / 30
		0,25 - 2,5	1960	AM 1//G55 80-2	3 / 29
		0,32 - 3,2	1960		
		0,4 - 4	1960		
		0,5 - 5	1700		
		0,63 - 6,3	1350		
		0,5 - 5	1400	AM 1/G44 80-2	3 / 28
		0,63 - 6,3	1300		
		0,8 - 8	1050		
		1 - 10	840		
		1 - 10	630	AM 1/BG33 80-2	3 / 27
		1,25 - 12,5	630		
		1,6 - 16	524		
		2 - 20	420		
		2,5 - 25	340		
		3,2 - 32	265		
		2 - 20	420	AM 1/G26 80-2	3 / 26
		2,5 - 25	340		
		3,2 - 32	265		
		4 - 40	210	AM 1/I 80-2	3 / 25
5 - 50	170				
6,3 - 63	135				
8 - 80	112				
10 - 100	90				
12,5 - 125	72				
16 - 160	56				
20 - 200	45				
25 - 250	36	AM 1 80-2	3 / 23		
32 - 320	28				
40 - 400	22				
50 - 500	18				
63 - 630	14				
80 - 800	11				
100 - 1000	9				
125 - 1250	7,2				
160 - 1600	5,6				
200 - 2000	4,5				
250 - 2500	3,6				

STRÖTER – Verstellgetriebe / Variable speed gear
Auswahllisten / Selection table

Antriebsleistung Motor power [kW]	Antriebsdrehzahl Input speed [min ⁻¹]	Abtriebsdrehzahlbereich Output speed range [min ⁻¹]	Abtriebsdrehmoment bei Output torque at n – max. [Nm]	Typ Type	Maßblatt Seite Dim. sheets
1,5	2840	0,5 - 5	1960	AM 1//G55 80-M2	3 / 29
		0,63 - 6,3	1840		
		0,63 - 6,3	1400	AM 1/G44 80-M2	3 / 28
		0,8 - 8	1400		
		1 - 10	1140		
		1,6 - 16	630	AM 1/BG33 80-M2	3 / 27
		2 - 20	590		
		2,5 - 25	460		
		3,2 - 32	360		
		2,5 - 25	420	AM 1/G26 80-M2	3 / 26
		3,2 - 32	360		
		4 - 40	280	AM 1/I 80-M2	3 / 25
		5 - 50	230		
		6,3 - 63	180		
		8 - 80	150		
		10 - 100	120		
		12,5 - 125	98		
		16 - 160	76		
		20 - 200	61		
25 - 250	49	AM 1 80-M2	3 / 24		
32 - 320	38				
40 - 400	30				
50 - 500	24				
63 - 630	19				
80 - 800	15				
100 - 1000	12,2				
125 - 1250	9,8				
160 - 1600	7,6				
200 - 2000	6,1				
250 - 2500	4,9				

STRÖTER - Verstellgetriebe / Variable speed gear

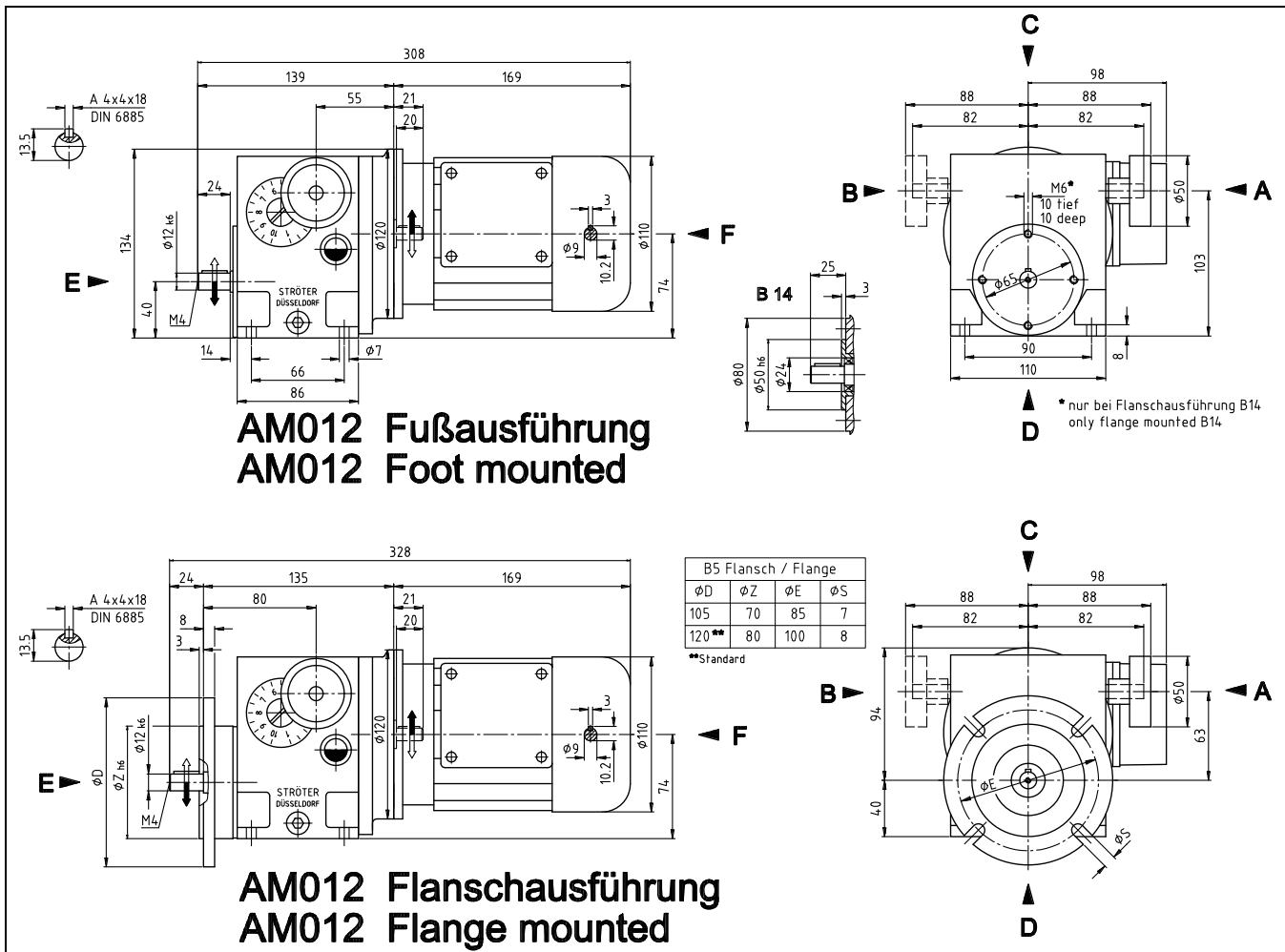

Antriebsdrehzahl Input speed [min ⁻¹]	Antriebsleistung Motor power [kW]	Abtriebsdrehzahlbereich Output speed range [min ⁻¹]	Abtriebsdrehmoment bei Output torque at n – max. [Nm]	zulässige Radialkraft** Permissible overhung load** [N]	Nennstrom bei Current at 400 V [A]	Gewicht Weight [kg]
1420	0,09	12,5 - 125	5,8	450	0,32	9
		16 - 160	4,6			
		20 - 200	3,7			
		25 - 250	2,9	370		
		32 - 320	2,3			
		40 - 400	1,8	300		
		50 - 500	1,5			
63 - 630	1,2					
2840	0,12	80 - 800	0,9	250	0,38	9
		100 - 1000	0,7			
		125 - 1250	0,6			
		25 - 250	3,9	370		
		32 - 320	3,1			
		40 - 400	2,5			
		50 - 500	2,0	300		
		63 - 630	1,6			
		80 - 800	1,2			
100 - 1000	1,0	250				
125 - 1250	0,8					
160 - 1600	0,6					
200 - 2000	0,5	200				
250 - 2500	0,4					

Der Drehzahlbereich ist so zu wählen, dass die maximale Abtriebsdrehzahl des Verstellgetriebes gleich der Maximaldrehzahl der anzutreibenden Maschine ist.
Bei Anbau eines Bremsmotors vergrößert sich die Motorlänge um ca. 54 mm.

STRÖTER – Verstellgetriebe Typ A 012 (mit freier Antriebswelle) max. Antriebsdrehmoment 0,6 Nm
** Radialkraft auf Mitte Abtriebswellenende

The speed range should be selected so that the maximum driving speed of the variable speed gear is the same as the maximum speed of the machine to be driven.
With a brake motor fitted, the motor length increases by ca. 54 mm.

STRÖTER – Variable speed gear type A 012 (with free input shaft) max. input torque 0,6 Nm
** Overhung load at midpoint of shaft extension

STRÖTER - Verstellgetriebe / Variable speed gear

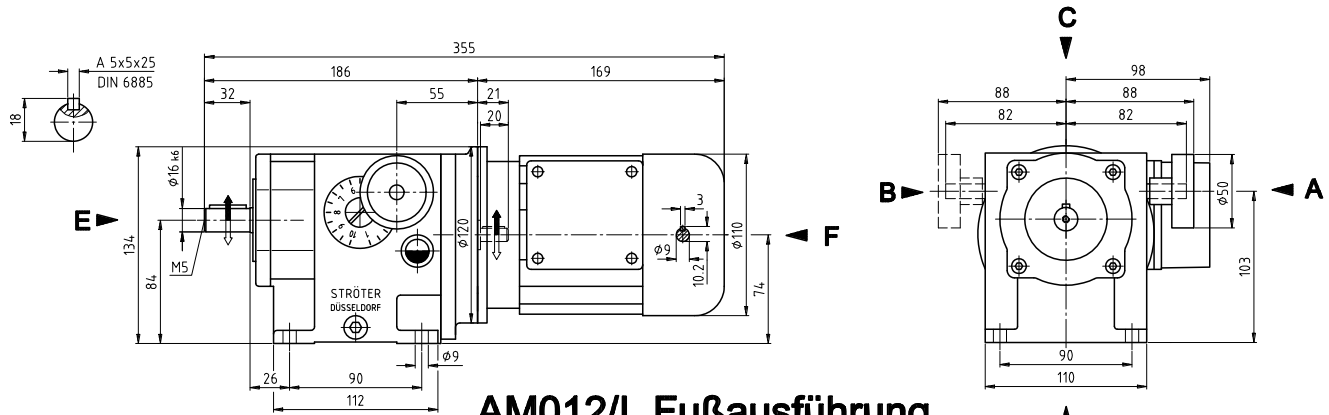

**AM012/ Fußausführung
AM012/ Foot mounted**

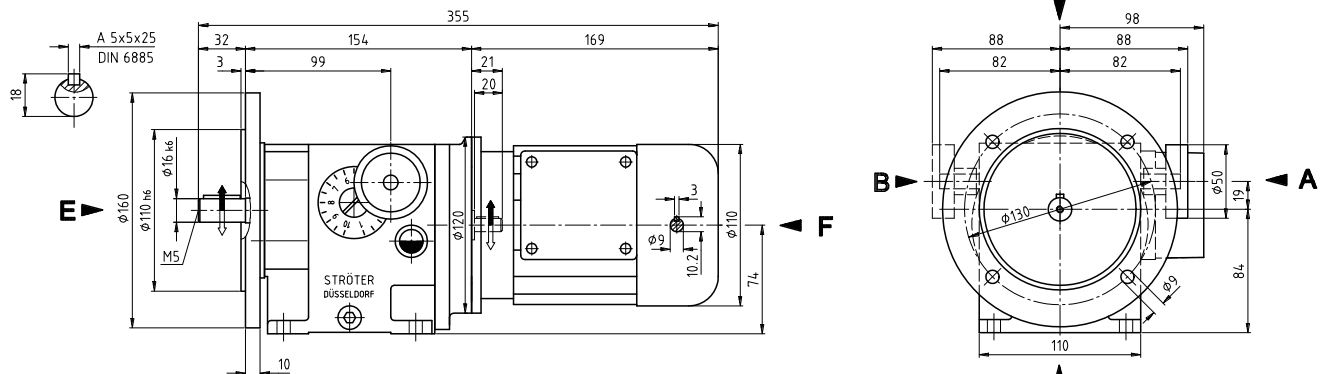

**AM012/ Flanschausführung
AM012/ Flange mounted**

Antriebsdrehzahl Input speed [min ⁻¹]	Antriebsleistung Motor power [kW]	Abtriebsdrehzahlbereich Output speed range [min ⁻¹]	Abtriebsdrehmoment bei Output torque at n – max. [Nm]	zulässige Radialkraft** Permissible overhung load** [N]	Nennstrom bei Current at 400 V [A]	Gewicht Weight [kg]
1420	0,09	2 - 20	37	1250	0,32	12
		2,5 - 25	30			
		3,2 - 32	23			
		4 - 40	19	1000	0,32	12
		5 - 50	15			
		6,3 - 63	12			
2840	0,12	8 - 80	9,2	1000	0,38	12
		10 - 100	7,3			
		4 - 40	25			
		5 - 50	20	800	0,38	12
		6,3 - 63	16			
		8 - 80	12			
		10 - 100	9,7	800	0,38	12
		12,5 - 125	7,8			
		16 - 160	6,1			
		20 - 200	4,9			

Der Drehzahlbereich ist so zu wählen, dass die maximale Abtriebsdrehzahl des Verstellgetriebes gleich der Maximaldrehzahl der anzutreibenden Maschine ist.
Bei Anbau eines Bremsmotors vergrößert sich die Motorlänge um ca. 54 mm.

STRÖTER – Verstellgetriebe Typ A 012/1 (mit freier Antriebswelle) max. Antriebsdrehmoment 0,6 Nm

** Radialkraft auf Mitte Abtriebswellenende

The speed range should be selected so that the maximum driving speed of the variable speed gear is the same as the maximum speed of the machine to be driven.

With a brake motor fitted, the motor length increases by ca. 54 mm.

STRÖTER – Variable speed gear type A 012/1 (with free input shaft) max. input torque 0,6 Nm

** Overhung load at midpoint of shaft extension

STRÖTER - Verstellgetriebe / Variable speed gear

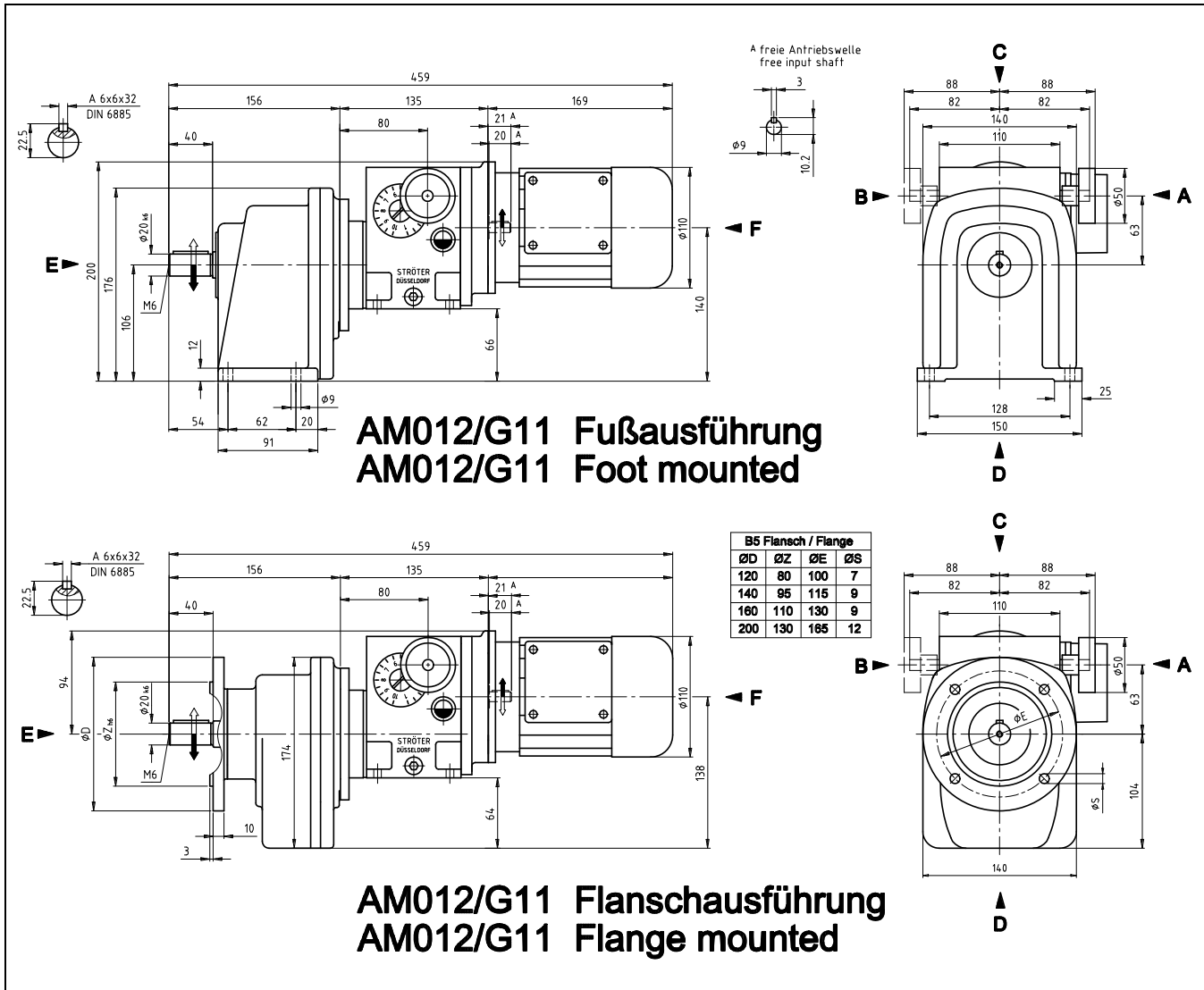

Antriebsdrehzahl Input speed [min ⁻¹]	Antriebsleistung Motor power [kW]	Abtriebsdrehzahlbereich Output speed range [min ⁻¹]	Abtriebsdrehmoment bei Output torque at n – max. [Nm]	zulässige Radialkraft** Permissible overhung load** [N]	Nennstrom bei Current at 400 V [A]	Gewicht Weight [kg]
1420	0,09	0,25 - 2,5	70	1300	0,32	19
		0,32 - 3,2				
		0,4 - 4				
		0,5 - 5				
		0,63 - 6,3				
		0,8 - 8				
1 - 10						
2840	0,12	1,25 - 12,5	58	1300	0,38	19
		1,6 - 16	45			
		1,25 - 12,5	70			
		1,6 - 16	58			
		2 - 20	46			
		2,5 - 25	37			
3,2 - 32	29					

Der Drehzahlbereich ist so zu wählen, dass die maximale Abtriebsdrehzahl des Verstellgetriebes gleich der Maximaldrehzahl der anzutreibenden Maschine ist.
Bei Anbau eines Bremsmotors vergrößert sich die Motorlänge um ca. 54 mm.
STRÖTER – Verstellgetriebe Typ A 012/G11 (mit freier Antriebswelle) max. Antriebsdrehmoment 0,6 Nm
** Radialkraft auf Mitte Abtriebswellenende

The speed range should be selected so that the maximum driving speed of the variable speed gear is the same as the maximum speed of the machine to be driven.
With a brake motor fitted, the motor length increases by ca. 54 mm.
STRÖTER – Variable speed gear type A 012/G11 (with free input shaft) max. input torque 0,6 Nm
** Overhung load at midpoint of shaft extension

STRÖTER - Verstellgetriebe / Variable speed gear

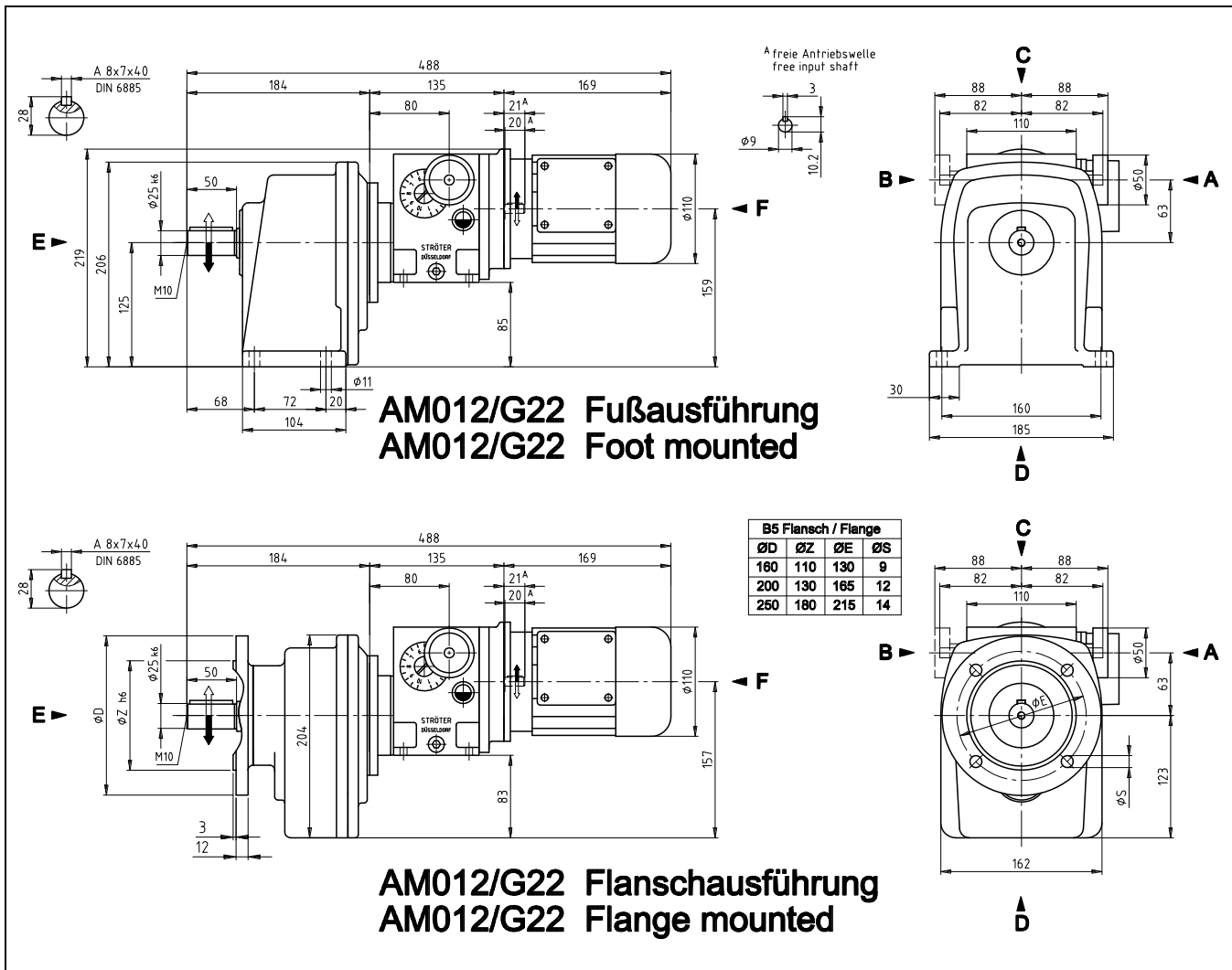

Antriebsdrehzahl Input speed [min ⁻¹]	Antriebsleistung Motor power [kW]	Abtriebsdrehzahlbereich Output speed range [min ⁻¹]	Abtriebsdrehmoment bei Output torque at n – max. [Nm]	zulässige Radialkraft** Permissible overhung load** [N]	Nennstrom bei Current at 400 V [A]	Gewicht Weight [kg]
1420	0,09	0,25 - 2,5	175	2100	0,32	23
		0,32 - 3,2				
		0,4 - 4				
		0,5 - 5	140			
		0,63 - 6,3	110			
		0,8 - 8	90			
2840	0,12	1 - 10	73			
		0,5 - 5	175			
		0,63 - 6,3	150			
		0,8 - 8	118			
		1 - 10	92	2100	0,38	23

Der Drehzahlbereich ist so zu wählen, dass die maximale Abtriebsdrehzahl des Verstellgetriebes gleich der Maximaldrehzahl der anzutreibenden Maschine ist.
Bei Anbau eines Bremsmotors vergrößert sich die Motorlänge um ca. 54 mm.
STRÖTER – Verstellgetriebe Typ A 012/G22 (mit freier Antriebswelle) max. Antriebsdrehmoment 0,6 Nm
** Radialkraft auf Mitte Abtriebswellenende

The speed range should be selected so that the maximum driving speed of the variable speed gear is the same as the maximum speed of the machine to be driven.
With a brake motor fitted, the motor length increases by ca. 54 mm.
STRÖTER – Variable speed gear type A 012/G22 (with free input shaft) max. input torque 0,6 Nm
** Overhung load at midpoint of shaft extension

STRÖTER - Verstellgetriebe / Variable speed gear

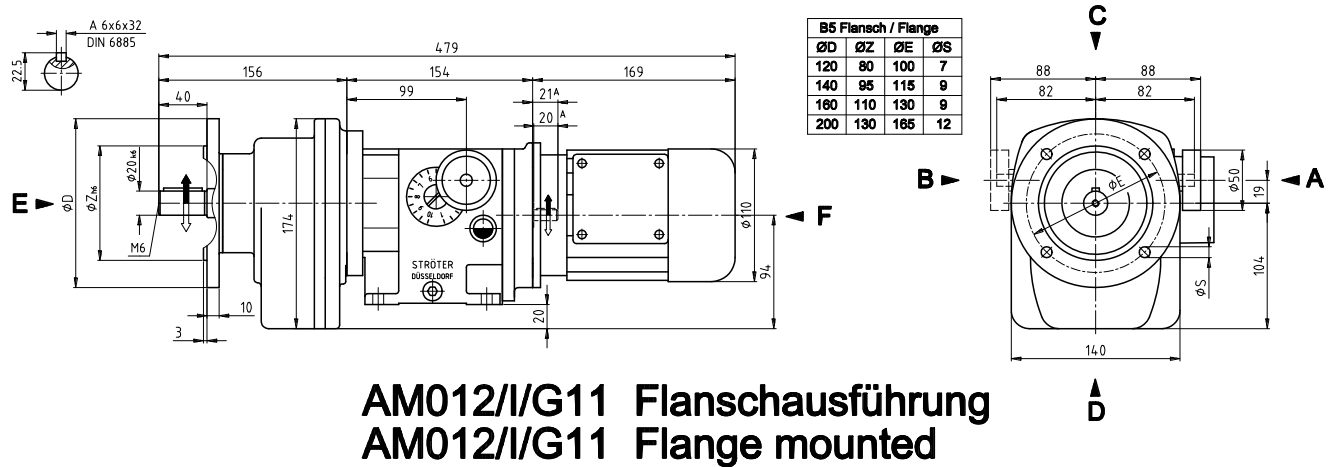
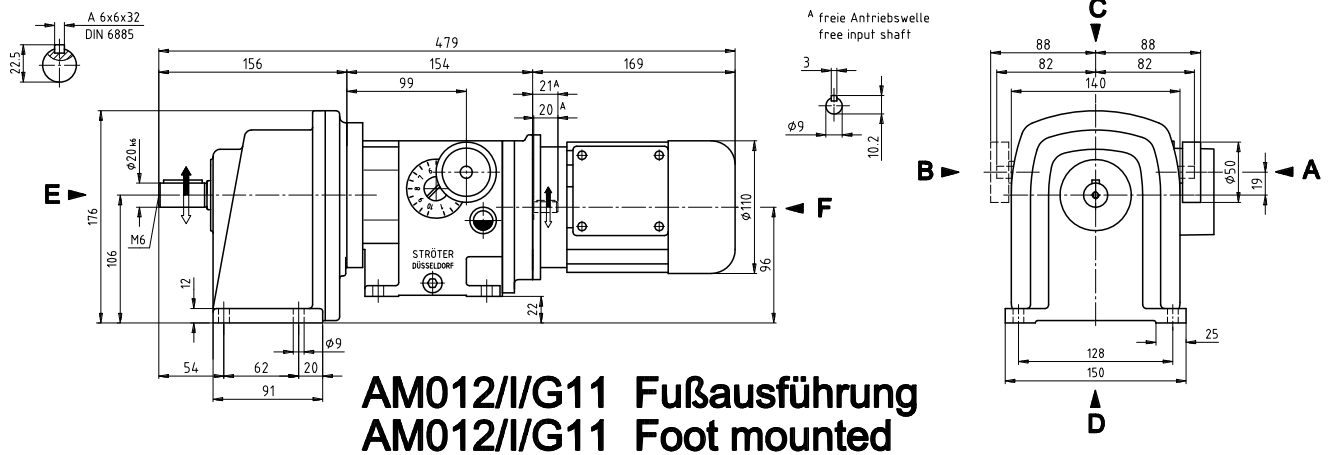

Antriebsdrehzahl Input speed [min ⁻¹]	Antriebsleistung Motor power [kW]	Abtriebsdrehzahlbereich Output speed range [min ⁻¹]	Abtriebsdrehmoment bei Output torque at n – max. [Nm]	zulässige Radialkraft** Permissible overhung load** [N]	Nennstrom bei Current at 400 V [A]	Gewicht Weight [kg]
1420	0,09	0,04 - 0,4 0,05 - 0,5 0,063 - 0,63 0,08 - 0,8 0,1 - 1 0,125 - 1,25 0,16 - 1,6 0,2 - 2	70	1300	0,32	22

Der Drehzahlbereich ist so zu wählen, dass die maximale Abtriebsdrehzahl des Verstellgetriebes gleich der Maximaldrehzahl der anzutreibenden Maschine ist.

Bei Anbau eines Bremsmotors vergrößert sich die Motorlänge um ca. 54 mm.

STRÖTER – Verstellgetriebe Typ A 012//G11 (mit freier Antriebswelle) max. Antriebsdrehmoment 0,6 Nm

** Radialkraft auf Mitte Abtriebswellenende

The speed range should be selected so that the maximum driving speed of the variable speed gear is the same as the maximum speed of the machine to be driven.

With a brake motor fitted, the motor length increases by ca. 54 mm.

STRÖTER – Variable speed gear type A 012//G11 (with free input shaft) max. input torque 0,6 Nm

** Overhung load at midpoint of shaft extension

STRÖTER - Verstellgetriebe / Variable speed gear

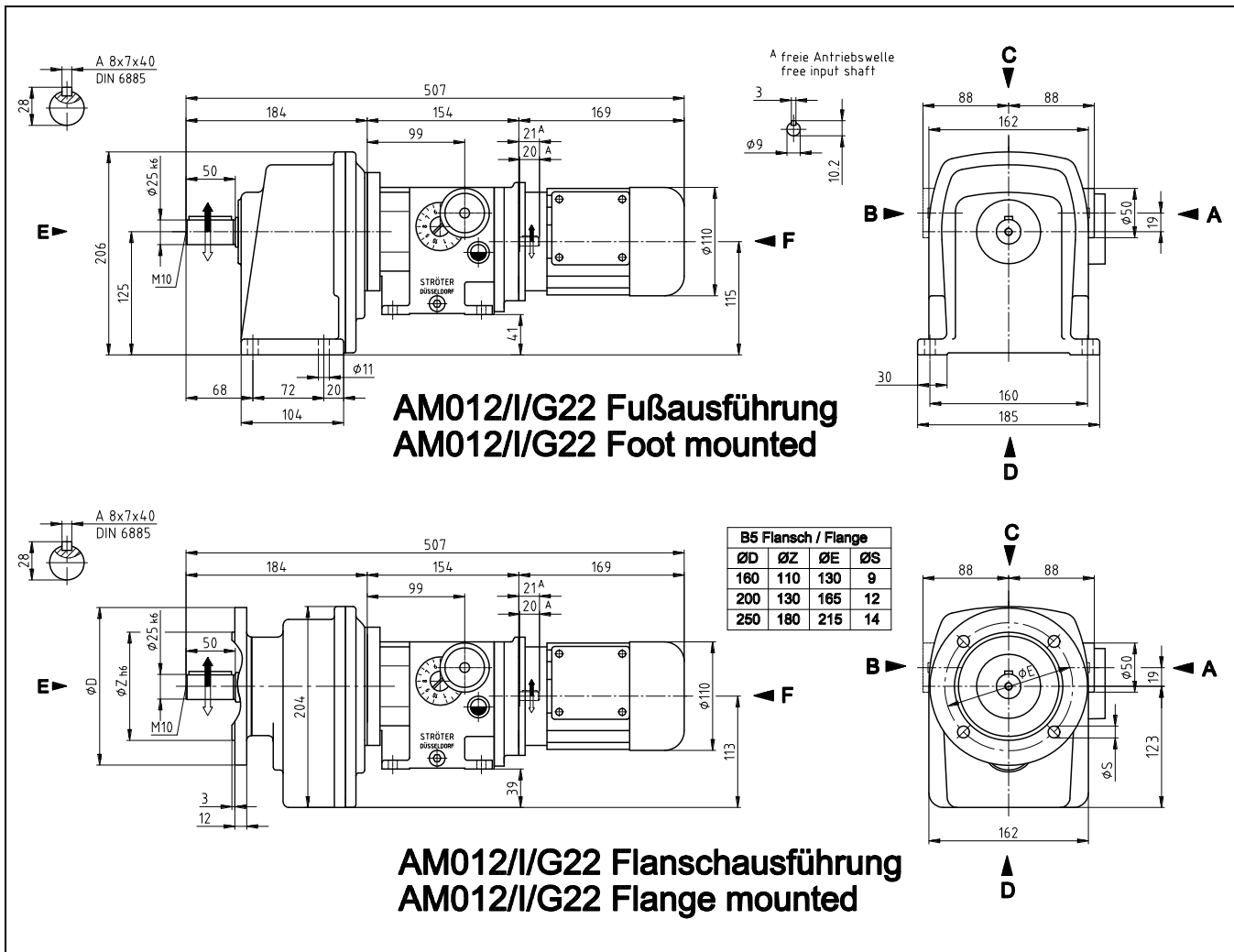

Antriebsdrehzahl Input speed [min ⁻¹]	Antriebsleistung Motor power [kW]	Abtriebsdrehzahlbereich Output speed range [min ⁻¹]	Abtriebsdrehmoment bei Output torque at n - max. [Nm]	zulässige Radialkraft** Permissible overhung load** [N]	Nennstrom bei Current at 400 V [A]	Gewicht Weight [kg]
1420	0,09	0,04 - 0,4 0,05 - 0,5 0,063 - 0,63 0,08 - 0,8 0,1 - 1 0,125 - 1,25 0,16 - 1,6 0,2 - 2	175	2100	0,32	26

Der Drehzahlbereich ist so zu wählen, dass die maximale Abtriebsdrehzahl des Verstellgetriebes gleich der Maximaldrehzahl der anzutreibenden Maschine ist.
Bei Anbau eines Bremsmotors vergrößert sich die Motorlänge um ca. 54 mm.
STRÖTER - Verstellgetriebe Typ A 012//G22 (mit freier Antriebswelle) max. Antriebsdrehmoment 0,6 Nm
** Radialkraft auf Mitte Abtriebswellenende

The speed range should be selected so that the maximum driving speed of the variable speed gear is the same as the maximum speed of the machine to be driven.
With a brake motor fitted, the motor length increases by ca. 54 mm.
STRÖTER - Variable speed gear type A 012//G22 (with free input shaft) max. input torque 0,6 Nm
** Overhung load at midpoint of shaft extension

STRÖTER - Verstellgetriebe / Variable speed gear

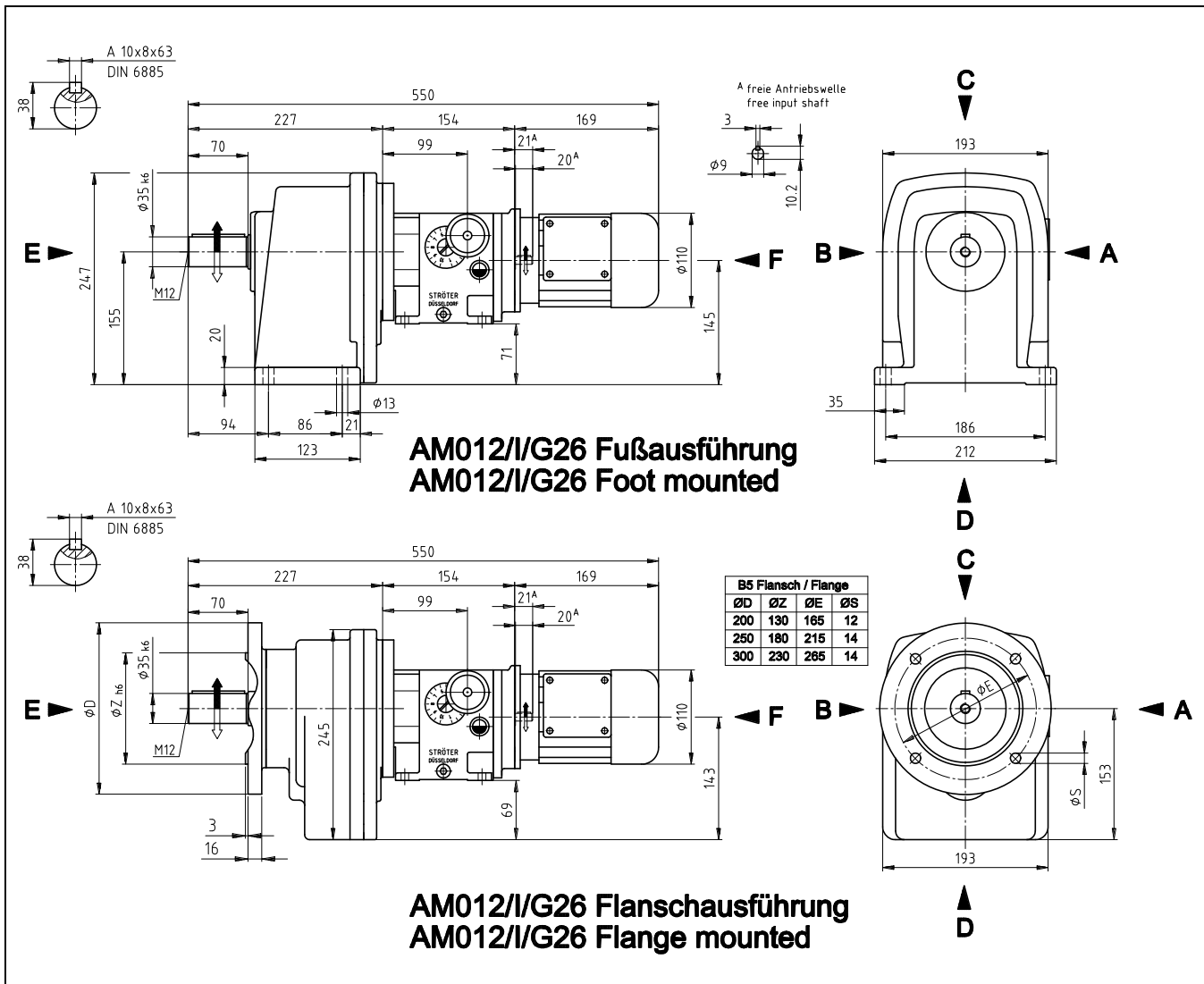

Antriebsdrehzahl Input speed [min ⁻¹]	Antriebsleistung Motor power [kW]	Abtriebsdrehzahlbereich Output speed range [min ⁻¹]	Abtriebsdrehmoment bei Output torque at n – max. [Nm]	zulässige Radialkraft** Permissible overhung load** [N]	Nennstrom bei Current at 400 V [A]	Gewicht Weight [kg]
1420	0,09	0,04 - 0,4	420	3800	0,32	40
		0,05 - 0,5				
		0,063 - 0,63				
		0,08 - 0,8				
		0,1 - 1				
		0,125 - 1,25				
		0,16 - 1,6				
2840	0,12	0,2 - 2	350	3800	0,38	40
		0,25 - 2,5	275			
		0,32 - 3,2	210			
		0,25 - 2,5	375			
		0,32 - 3,2	300			
		0,4 - 4	240			

Der Drehzahlbereich ist so zu wählen, dass die maximale Abtriebsdrehzahl des Verstellgetriebes gleich der Maximaldrehzahl der anzutreibenden Maschine ist.

Bei Anbau eines Bremsmotors vergrößert sich die Motorlänge um ca. 54 mm.

STRÖTER – Verstellgetriebe Typ A 012//G26 (mit freier Antriebswelle) max. Antriebsdrehmoment 0,6 Nm

** Radialkraft auf Mitte Abtriebswellenende

The speed range should be selected so that the maximum driving speed of the variable speed gear is the same as the maximum speed of the machine to be driven.

With a brake motor fitted, the motor length increases by ca. 54 mm.

STRÖTER – Variable speed gear type A 012//G26 (with free input shaft) max. input torque 0,6 Nm

** Overhung load at midpoint of shaft extension

STRÖTER - Verstellgetriebe / Variable speed gear

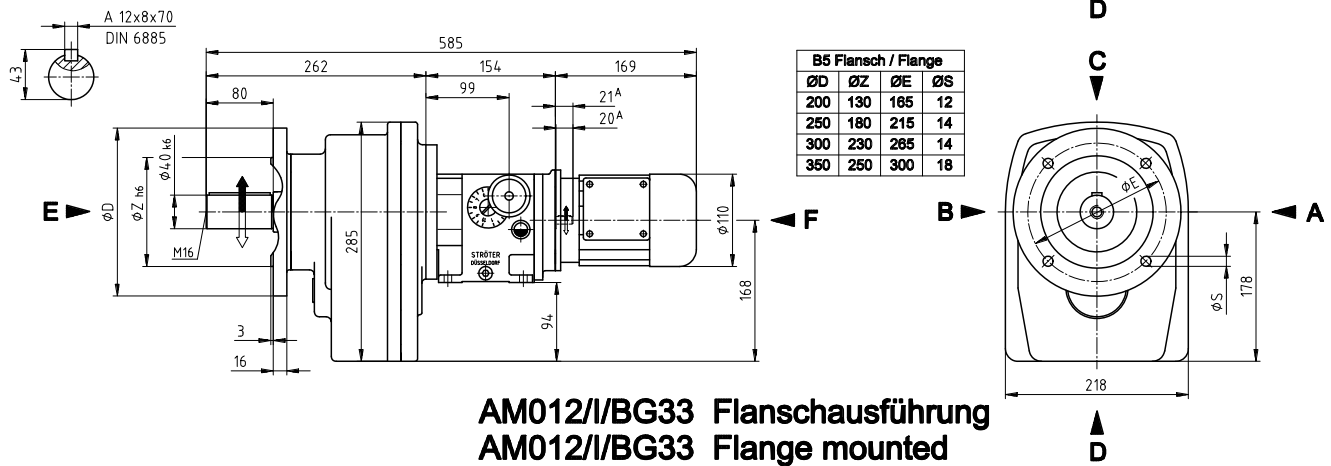
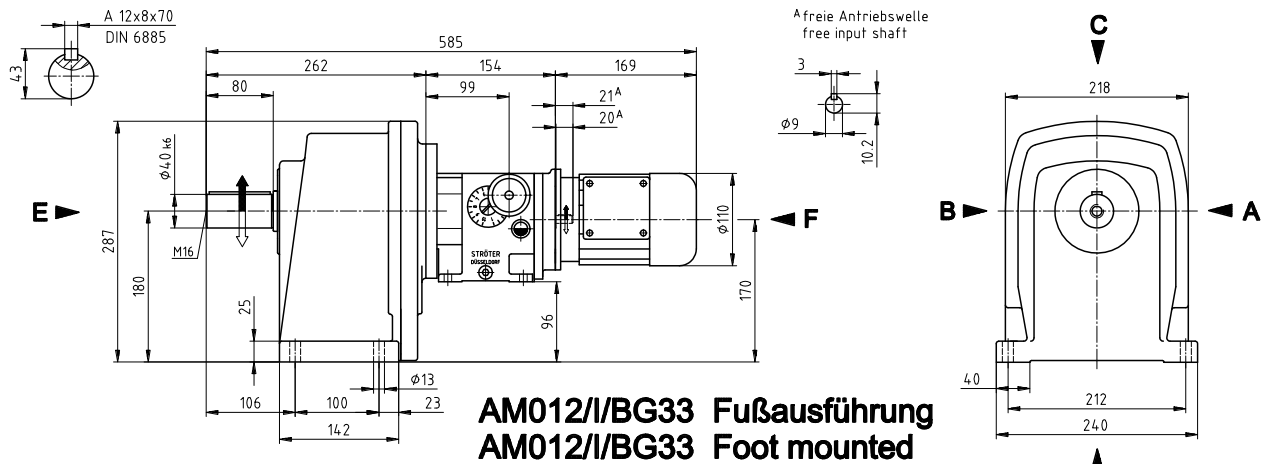

Antriebsdrehzahl Input speed [min ⁻¹]	Antriebsleistung Motor power [kW]	Abtriebsdrehzahlbereich Output speed range [min ⁻¹]	Abtriebsdrehmoment bei Output torque at n – max. [Nm]	zulässige Radialkraft** Permissible overhung load** [N]	Nennstrom bei Current at 400 V [A]	Gewicht Weight [kg]
1420	0,09	0,04 - 0,4	630	4200	0,32	47
		0,05 - 0,5				
		0,063 - 0,63				
		0,08 - 0,8				
		0,1 - 1				
		0,125 - 1,25	550			
		0,16 - 1,6	430			
2840	0,12	0,25 - 2,5	630	4200	0,38	47
		0,32 - 3,2	590			
		0,4 - 4	470			

Der Drehzahlbereich ist so zu wählen, dass die maximale Abtriebsdrehzahl des Verstellgetriebes gleich der Maximaldrehzahl der anzutreibenden Maschine ist.

Bei Anbau eines Bremsmotors vergrößert sich die Motorlänge um ca. 54 mm.

STRÖTER – Verstellgetriebe Typ A 012//BG33 (mit freier Antriebswelle) max. Antriebsdrehmoment 0,6 Nm

** Radialkraft auf Mitte Abtriebswellenende

The speed range should be selected so that the maximum driving speed of the variable speed gear is the same as the maximum speed of the machine to be driven.

With a brake motor fitted, the motor length increases by ca. 54 mm.

STRÖTER – Variable speed gear type A 012//BG33 (with free input shaft) max. input torque 0,6 Nm

** Overhung load at midpoint of shaft extension

STRÖTER - Verstellgetriebe / Variable speed gear

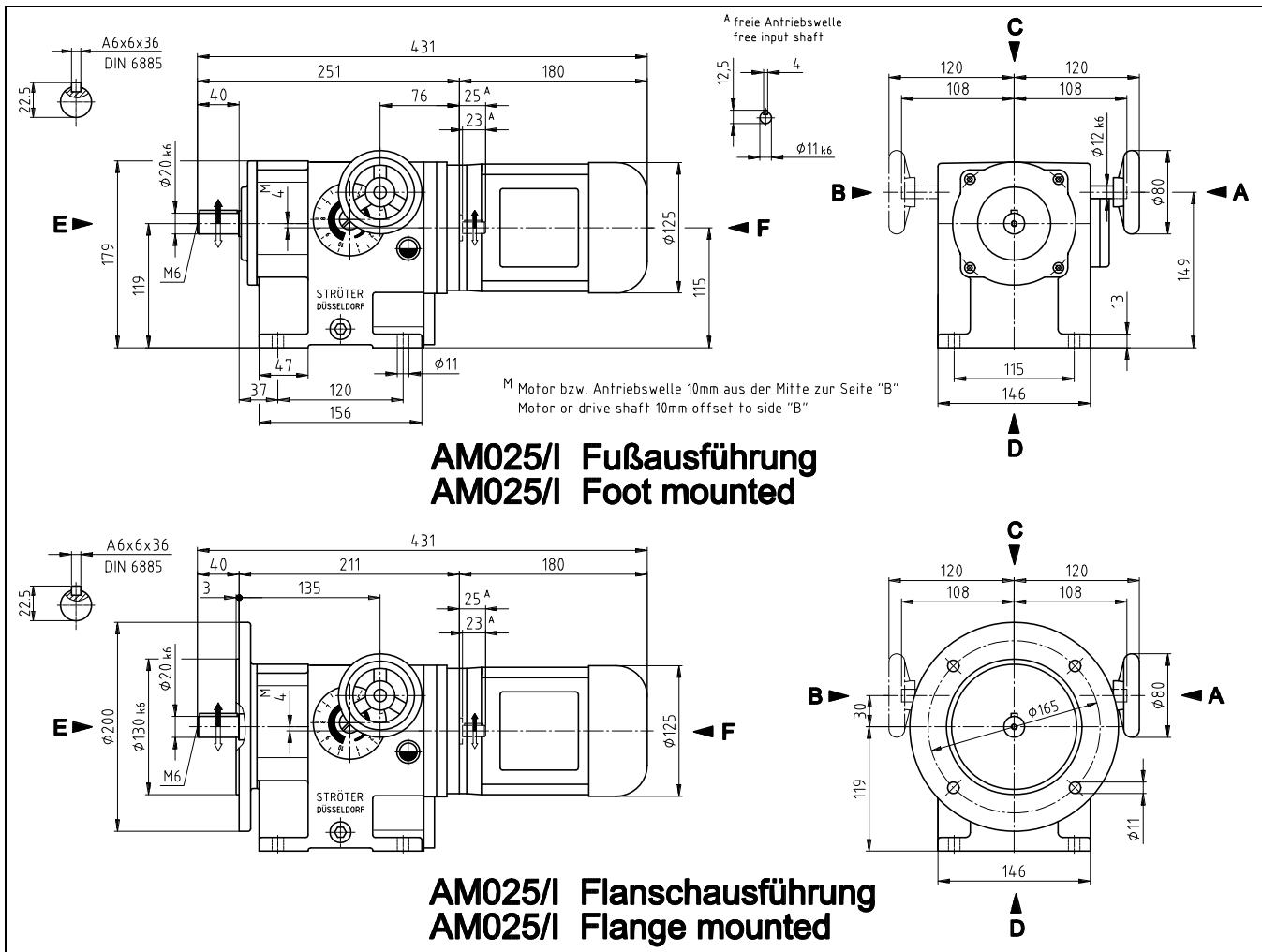

Antriebsdrehzahl Input speed [min ⁻¹]	Antriebsleistung Motor power [kW]	Abtriebsdrehzahlbereich Output speed range [min ⁻¹]	Abtriebsdrehmoment bei Output torque at n – max. [Nm]	zulässige Radialkraft** Permissible overhung load** [N]	Nennstrom bei Current at 400 V [A]	Gewicht Weight [kg]
1420	0,18	2 - 20	73	2000	0,56	23
		2,5 - 25	59			
		3,2 - 32	46			
		4 - 40	37	1600		
		5 - 50	29			
		6,3 - 63	23			
2840	0,25	8 - 80	18	1600	0,68	23
		10 - 100	15			
		4 - 40	51			
		5 - 50	41	1300		
		6,3 - 63	32			
		8 - 80	25			
		10 - 100	20			
		12,5 - 125	16			
		16 - 160	13			
		20 - 200	10			

Der Drehzahlbereich ist so zu wählen, dass die maximale Abtriebsdrehzahl des Verstellgetriebes gleich der Maximaldrehzahl der anzutreibenden Maschine ist.
Bei Anbau eines Bremsmotors vergrößert sich die Motorlänge um ca. 60 mm.
STRÖTER – Verstellgetriebe Typ A 025/ (mit freier Antriebswelle) max. Antriebsdrehmoment 1,2 Nm
** Radialkraft auf Mitte Abtriebswellenende

The speed range should be selected so that the maximum driving speed of the variable speed gear is the same as the maximum speed of the machine to be driven.
With a brake motor fitted, the motor length increases by ca. 60 mm.
STRÖTER – Variable speed gear type A 025/ (with free input shaft) max. input torque 1,2 Nm
** Overhung load at midpoint of shaft extension

STRÖTER - Verstellgetriebe / Variable speed gear

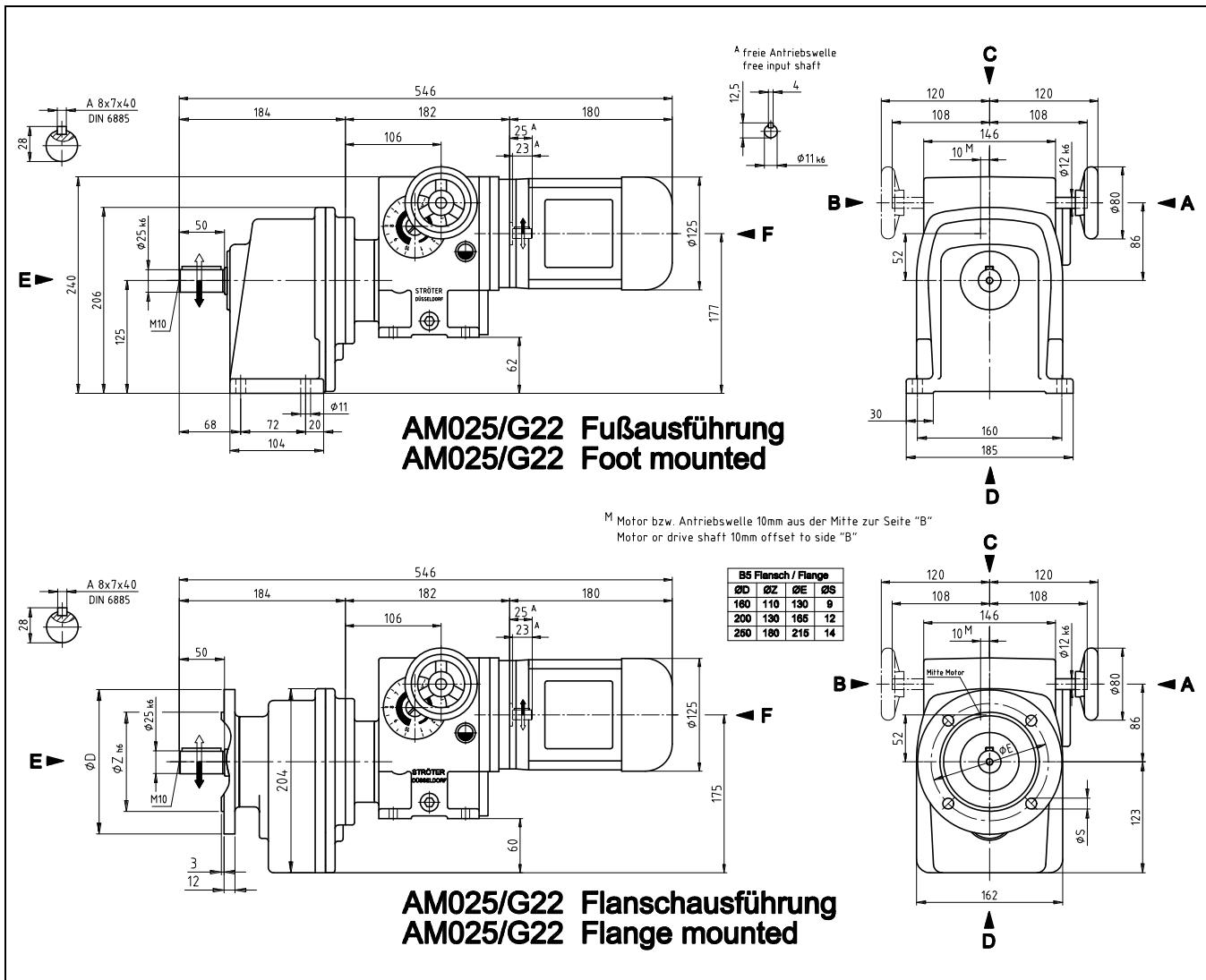

Antriebsdrehzahl Input speed [min ⁻¹]	Antriebsleistung Motor power [kW]	Abtriebsdrehzahlbereich Output speed range [min ⁻¹]	Abtriebsdrehmoment bei Output torque at n – max. [Nm]	zulässige Radialkraft** Permissible overhung load** [N]	Nennstrom bei Current at 400 V [A]	Gewicht Weight [kg]
1420	0,18	0,4 - 4	175	2100	0,56	33
		0,5 - 5				
		0,63 - 6,3				
		0,8 - 8				
		1 - 10				
2840	0,25	1,25 - 12,5	144	2100	0,68	33
		1,6 - 16	115			
		1,0 - 10	175			
		1,25 - 12,5	157			
		1,6 - 16	122			
		2 - 20	96			
2,5 - 25	71					
		3,2 - 32	61			

Der Drehzahlbereich ist so zu wählen, dass die maximale Abtriebsdrehzahl des Verstellgetriebes gleich der Maximaldrehzahl der anzutreibenden Maschine ist.

Bei Anbau eines Bremsmotors vergrößert sich die Motorlänge um ca. 60 mm.

STRÖTER – Verstellgetriebe Typ A 025/G22 (mit freier Antriebswelle) max. Antriebsdrehmoment 1,2 Nm

** Radialkraft auf Mitte Abtriebswellenende

The speed range should be selected so that the maximum driving speed of the variable speed gear is the same as the maximum speed of the machine to be driven.

With a brake motor fitted, the motor length increases by ca. 60 mm.

STRÖTER – Variable speed gear type A 025/G22 (with free input shaft) max. input torque 1,2 Nm

** Overhung load at midpoint of shaft extension

STRÖTER - Verstellgetriebe / Variable speed gear

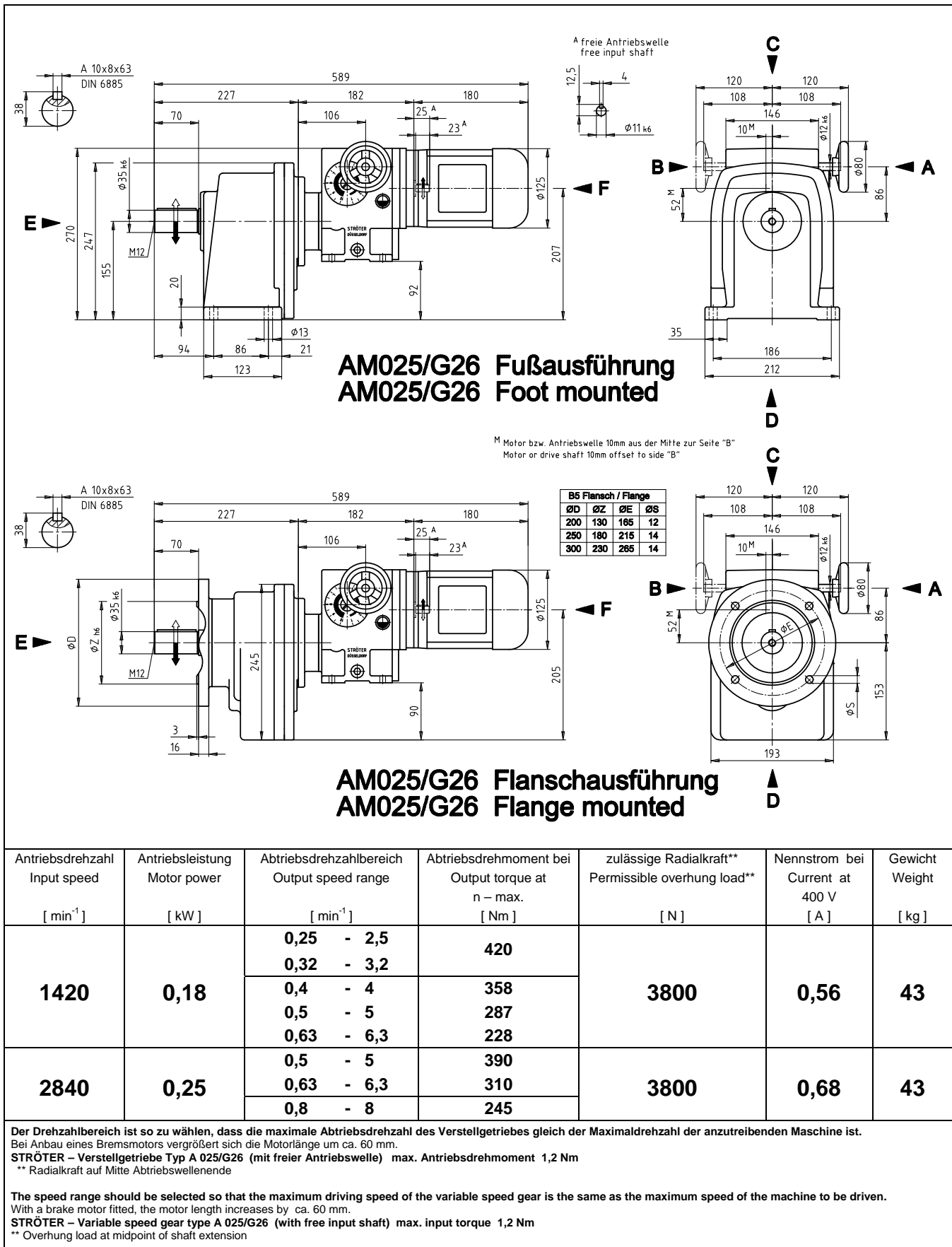

Antriebsdrehzahl Input speed [min ⁻¹]	Antriebsleistung Motor power [kW]	Abtriebsdrehzahlbereich Output speed range [min ⁻¹]	Abtriebsdrehmoment bei Output torque at n – max. [Nm]	zulässige Radialkraft** Permissible overhung load** [N]	Nennstrom bei Current at 400 V [A]	Gewicht Weight [kg]
1420	0,18	0,25 - 2,5	420	3800	0,56	43
		0,32 - 3,2				
		0,4 - 4				
		0,5 - 5				
2840	0,25	0,63 - 6,3	287	3800	0,68	43
		0,5 - 5	390			
		0,63 - 6,3	310			
		0,8 - 8	245			

Der Drehzahlbereich ist so zu wählen, dass die maximale Abtriebsdrehzahl des Verstellgetriebes gleich der Maximaldrehzahl der anzutreibenden Maschine ist.
Bei Anbau eines Bremsmotors vergrößert sich die Motorlänge um ca. 60 mm.
STRÖTER – Verstellgetriebe Typ A 025/G26 (mit freier Antriebswelle) max. Antriebsdrehmoment 1,2 Nm
** Radialkraft auf Mitte Abtriebswellenende

The speed range should be selected so that the maximum driving speed of the variable speed gear is the same as the maximum speed of the machine to be driven.
With a brake motor fitted, the motor length increases by ca. 60 mm.
STRÖTER – Variable speed gear type A 025/G26 (with free input shaft) max. input torque 1,2 Nm
** Overhung load at midpoint of shaft extension

STRÖTER - Verstellgetriebe / Variable speed gear

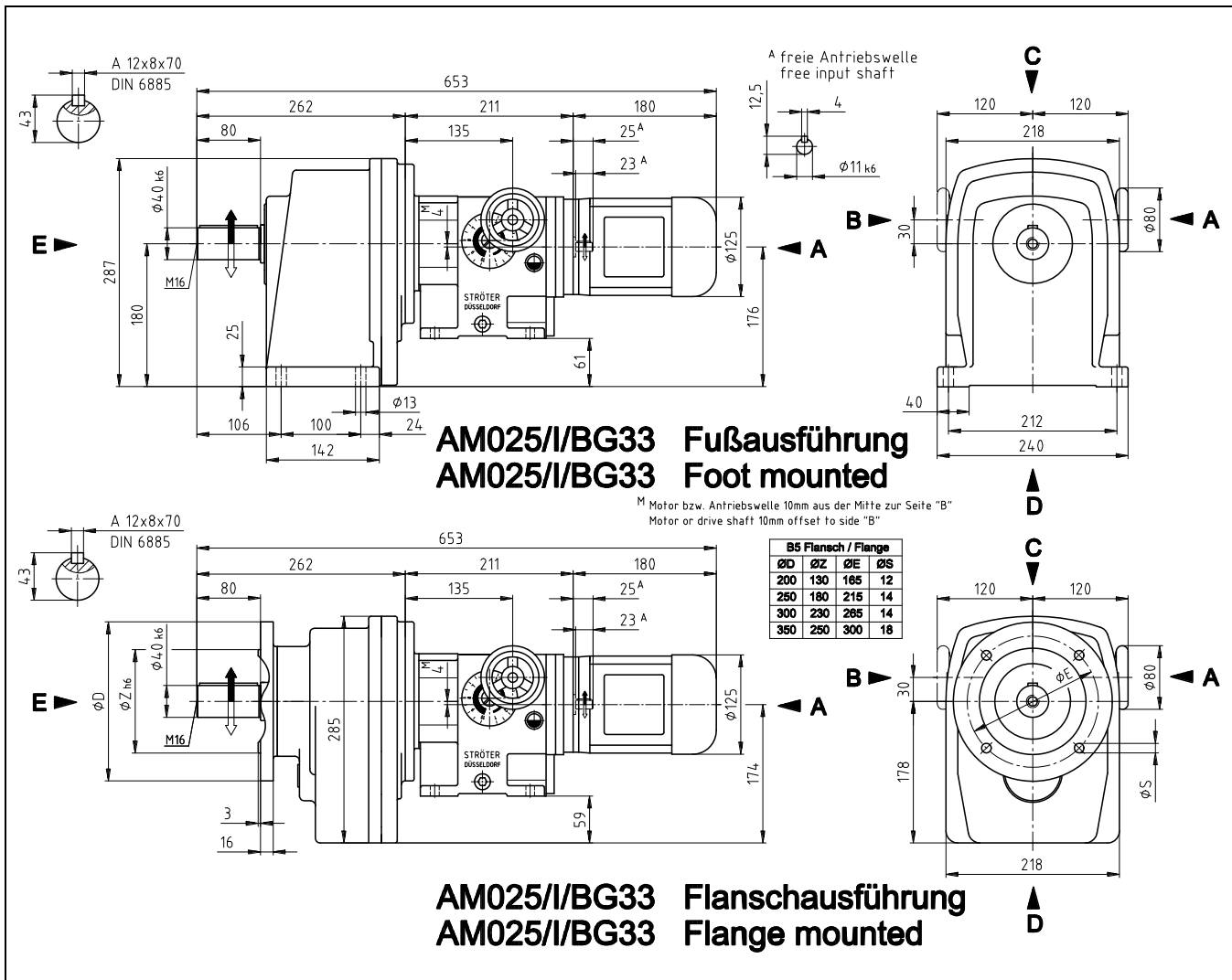

Antriebsdrehzahl Input speed [min ⁻¹]	Antriebsleistung Motor power [kW]	Abtriebsdrehzahlbereich Output speed range [min ⁻¹]	Abtriebsdrehmoment bei Output torque at n - max. [Nm]	zulässige Radialkraft** Permissible overhung load** [N]	Nennstrom bei Current at 400 V [A]	Gewicht Weight [kg]
1420	0,18	0,125 - 1,25	630	4200	0,56	50
		0,16 - 1,6				
		0,2 - 2				
		0,25 - 2,5				
		0,32 - 3,2				
2840	0,25	0,25 - 2,5	630	4200	0,68	50
		0,32 - 3,2	610			
		0,4 - 4	490			

Der Drehzahlbereich ist so zu wählen, dass die maximale Abtriebsdrehzahl des Verstellgetriebes gleich der Maximaldrehzahl der anzutreibenden Maschine ist.
Bei Anbau eines Bremsmotors vergrößert sich die Motorlänge um ca. 60 mm.
STRÖTER - Verstellgetriebe Typ A 025/I/BG33 (mit freier Antriebswelle) max. Antriebsdrehmoment 1,2 Nm
** Radialkraft auf Mitte Abtriebswellenende

The speed range should be selected so that the maximum driving speed of the variable speed gear is the same as the maximum speed of the machine to be driven.
With a brake motor fitted, the motor length increases by ca. 60 mm.
STRÖTER - Variable speed gear type A 025/I/BG33 (with free input shaft) max. input torque 1,2 Nm
** Overhung load at midpoint of shaft extension

STRÖTER - Verstellgetriebe / Variable speed gear

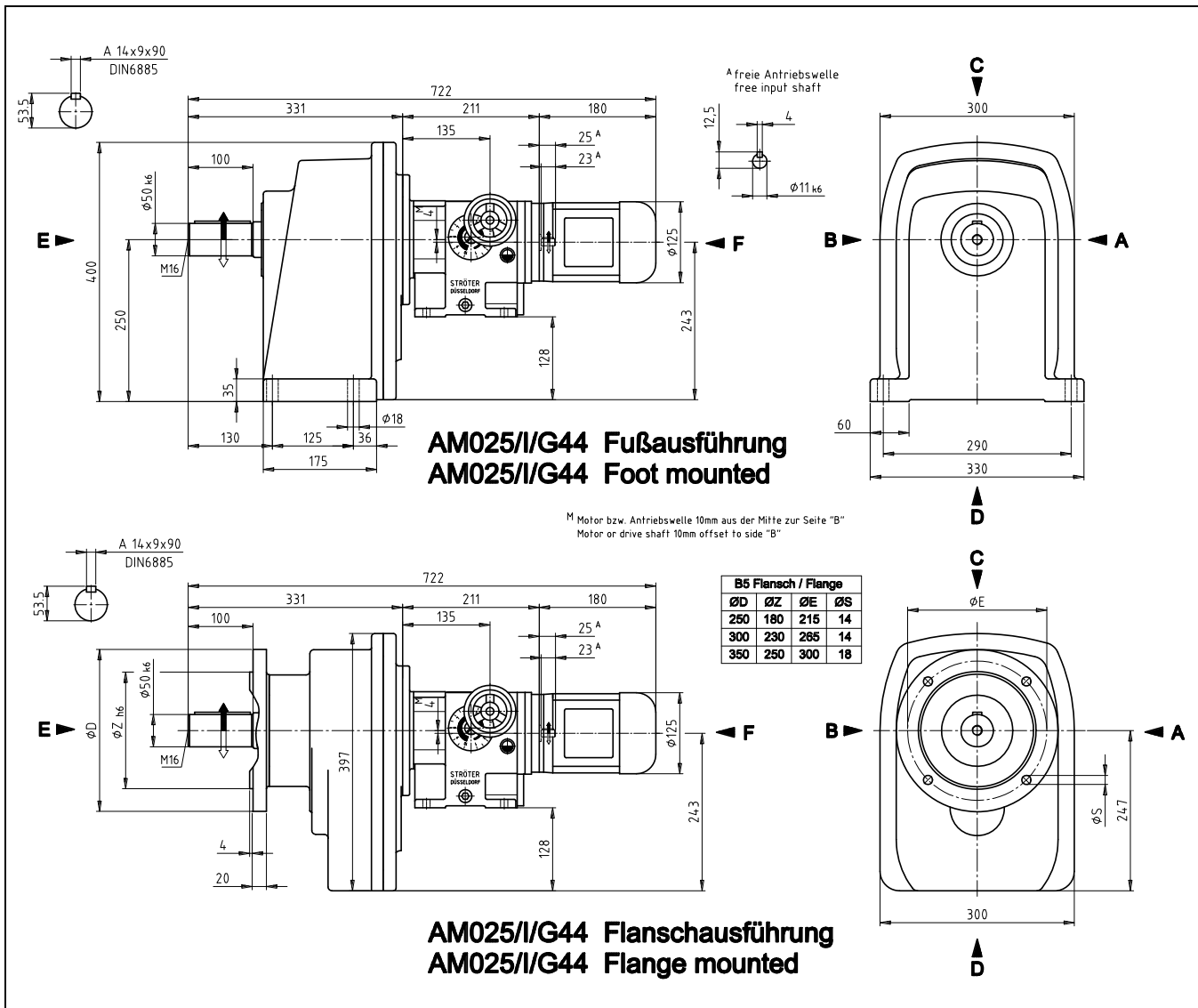

Antriebsdrehzahl Input speed [min ⁻¹]	Antriebsleistung Motor power [kW]	Abtriebsdrehzahlbereich Output speed range [min ⁻¹]	Abtriebsdrehmoment bei Output torque at n – max. [Nm]	zulässige Radialkraft** Permissible overhung load** [N]	Nennstrom bei Current at 400 V [A]	Gewicht Weight [kg]
1420	0,18	0,04 - 0,4	1400	5200	0,56	87
		0,05 - 0,5				
		0,063 - 0,63				
		0,08 - 0,8				
		0,1 - 1				
		0,125 - 1,25				
2840	0,25	0,16 - 1,6	900	5200	0,68	87
		0,2 - 2	716			
		0,125 - 1,25	1400			
		0,25 - 2,5	780			

Der Drehzahlbereich ist so zu wählen, dass die maximale Abtriebsdrehzahl des Verstellgetriebes gleich der Maximaldrehzahl der anzutreibenden Maschine ist.
Bei Anbau eines Bremsmotors vergrößert sich die Motorlänge um ca. 60 mm.

STRÖTER – Verstellgetriebe Typ A 025//G44 (mit freier Antriebswelle) max. Antriebsdrehmoment 1,2 Nm

** Radialkraft auf Mitte Abtriebswellenende

The speed range should be selected so that the maximum driving speed of the variable speed gear is the same as the maximum speed of the machine to be driven.
With a brake motor fitted, the motor length increases by ca. 60 mm.

STRÖTER – Variable speed gear type A 025//G44 (with free input shaft) max. input torque 1,2 Nm

** Overhung load at midpoint of shaft extension

STRÖTER - Verstellgetriebe / Variable speed gear

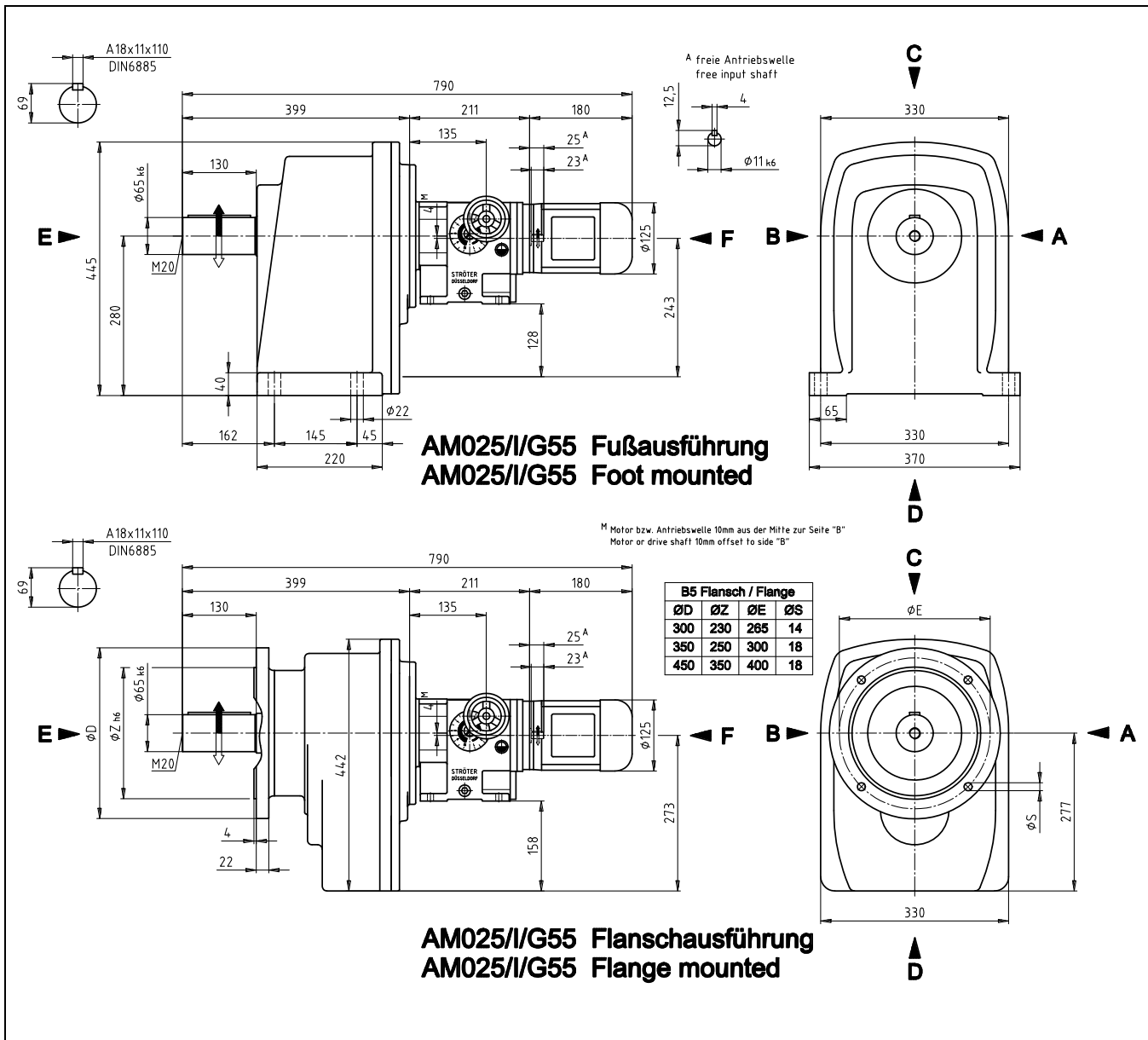

Antriebsdrehzahl Input speed [min ⁻¹]	Antriebsleistung Motor power [kW]	Abtriebsdrehzahlbereich Output speed range [min ⁻¹]	Abtriebsdrehmoment bei Output torque at n – max. [Nm]	zulässige Radialkraft** Permissible overhung load** [N]	Nennstrom bei Current at 400 V [A]	Gewicht Weight [kg]
1420	0,18	0,04 - 0,4	1960	8500	0,56	128
		0,05 - 0,5				
		0,063 - 0,63				
		0,08 - 0,8				
2840	0,25	0,1 - 1	1800	8500	0,68	128
		0,1 - 1	1440			
		0,125 - 1,25	1570			

Der Drehzahlbereich ist so zu wählen, dass die maximale Abtriebsdrehzahl des Verstellgetriebes gleich der Maximaldrehzahl der anzutreibenden Maschine ist.
Bei Anbau eines Bremsmotors vergrößert sich die Motorlänge um ca. 60 mm.
STRÖTER – Verstellgetriebe Typ A 025//G55 (mit freier Antriebswelle) max. Antriebsdrehmoment 1,2 Nm
** Radialkraft auf Mitte Abtriebswellenende

The speed range should be selected so that the maximum driving speed of the variable speed gear is the same as the maximum speed of the machine to be driven.
With a brake motor fitted, the motor length increases by ca. 60 mm.
STRÖTER – Variable speed gear type A 025//G55 (with free input shaft) max. input torque 1,2 Nm
** Overhung load at midpoint of shaft extension

STRÖTER - Verstellgetriebe / Variable speed gear

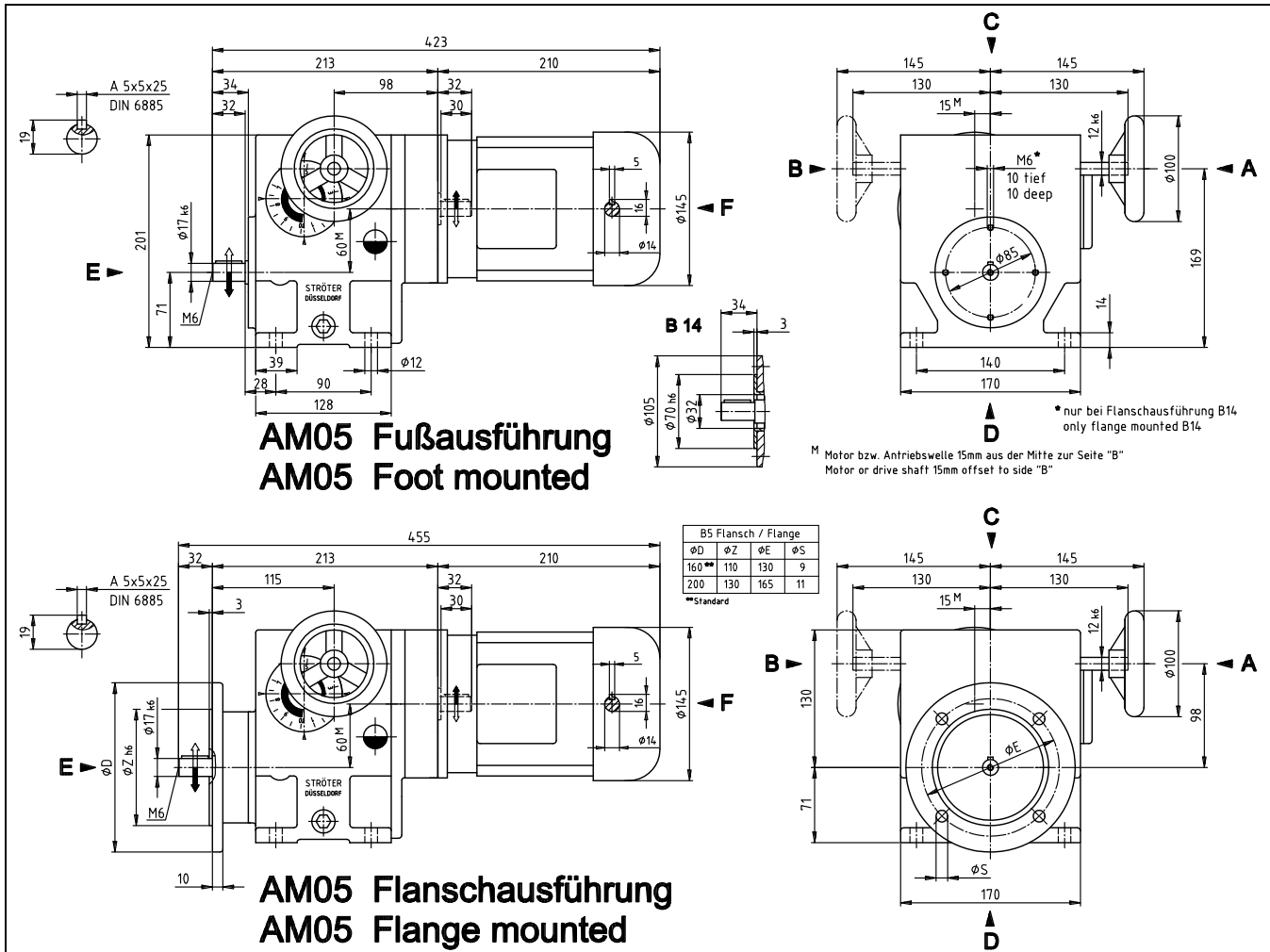

Antriebsdrehzahl Input speed [min ⁻¹]	Antriebsleistung Motor power [kW]	Abtriebsdrehzahlbereich Output speed range [min ⁻¹]	Abtriebsdrehmoment bei Output torque at n – max. [Nm]	zulässige Radialkraft** Permissible overhung load** [N]	Nennstrom bei Current at 400 V [A]	Gewicht Weight [kg]
1420	0,37	12,5 - 125	24	900	1,03	26
		16 - 160	19			
		20 - 200	15			
		25 - 250	12			
		32 - 320	9,4			
		40 - 400	7,5			
		50 - 500	6			
		63 - 630	4,8			
2840	0,55	80 - 800	3,8	750	1,36	26
		100 - 1000	3			
		125 - 1250	2,4			
		25 - 250	18			
		32 - 320	15			
		40 - 400	11,5			
		50 - 500	9			
		63 - 630	7,2			
80 - 800	5,6	600				
100 - 1000	4,5					
125 - 1250	3,6					
160 - 1600	2,8					
200 - 2000	2,3	500				
250 - 2500	1,8		400			

Der Drehzahlbereich ist so zu wählen, dass die maximale Abtriebsdrehzahl des Verstellgetriebes gleich der Maximaldrehzahl der anzutreibenden Maschine ist.

Bei Anbau eines Bremsmotors vergrößert sich die Motorlänge um ca. 65 mm.

STRÖTER – Verstellgetriebe Typ A 05 (mit freier Antriebswelle) max. Antriebsdrehmoment 2,5 Nm

** Radialkraft auf Mitte Abtriebswellenende

The speed range should be selected so that the maximum driving speed of the variable speed gear is the same as the maximum speed of the machine to be driven.

With a brake motor fitted, the motor length increases by ca. 65 mm.

STRÖTER – Variable speed gear type A 05 (with free input shaft) max. input torque 2,5 Nm

** Overhung load at midpoint of shaft extension

STRÖTER - Verstellgetriebe / Variable speed gear

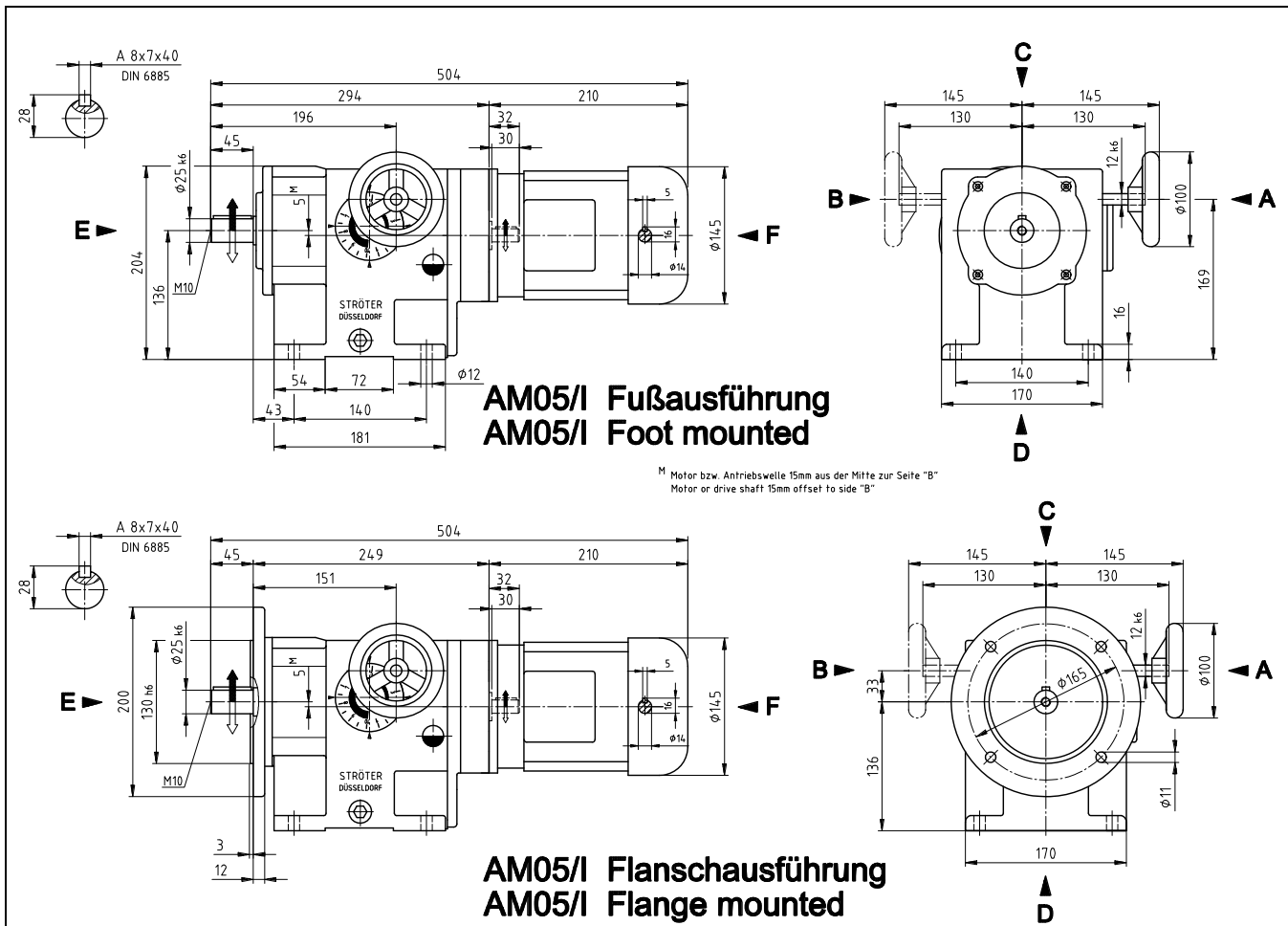

Antriebsdrehzahl Input speed [min ⁻¹]	Antriebsleistung Motor power [kW]	Abtriebsdrehzahlbereich Output speed range [min ⁻¹]	Abtriebsdrehmoment bei Output torque at n - max. [Nm]	zulässige Radialkraft** Permissible overhung load** [N]	Nennstrom bei Current at 400 V [A]	Gewicht Weight [kg]
1420	0,37	2 - 20	150	2500	1,03	33
		2,5 - 25	120			
		3,2 - 32	94			
		4 - 40	75	2000		
		5 - 50	60			
		6,3 - 63	48			
2840	0,55	8 - 80	38	2000	1,36	33
		10 - 100	30			
		4 - 40	112			
		5 - 50	90			
		6,3 - 63	72			
				8 - 80		
		10 - 100	45			
		12,5 - 125	36			
		16 - 160	28			
		20 - 200	23			

Der Drehzahlbereich ist so zu wählen, dass die maximale Abtriebsdrehzahl des Verstellgetriebes gleich der Maximaldrehzahl der anzutreibenden Maschine ist.
 Bei Anbau eines Bremsmotors vergrößert sich die Motorlänge um ca. 65 mm.
STRÖTER - Verstellgetriebe Typ A 05/1 (mit freier Antriebswelle) max. Antriebsdrehmoment 2,5 Nm
 ** Radialkraft auf Mitte Abtriebswellenende

The speed range should be selected so that the maximum driving speed of the variable speed gear is the same as the maximum speed of the machine to be driven.
 With a brake motor fitted, the motor length increases by ca. 65 mm.
STRÖTER - Variable speed gear type A 05/1 (with free input shaft) max. input torque 2,5 Nm
 ** Overhung load at midpoint of shaft extension

STRÖTER - Verstellgetriebe / Variable speed gear

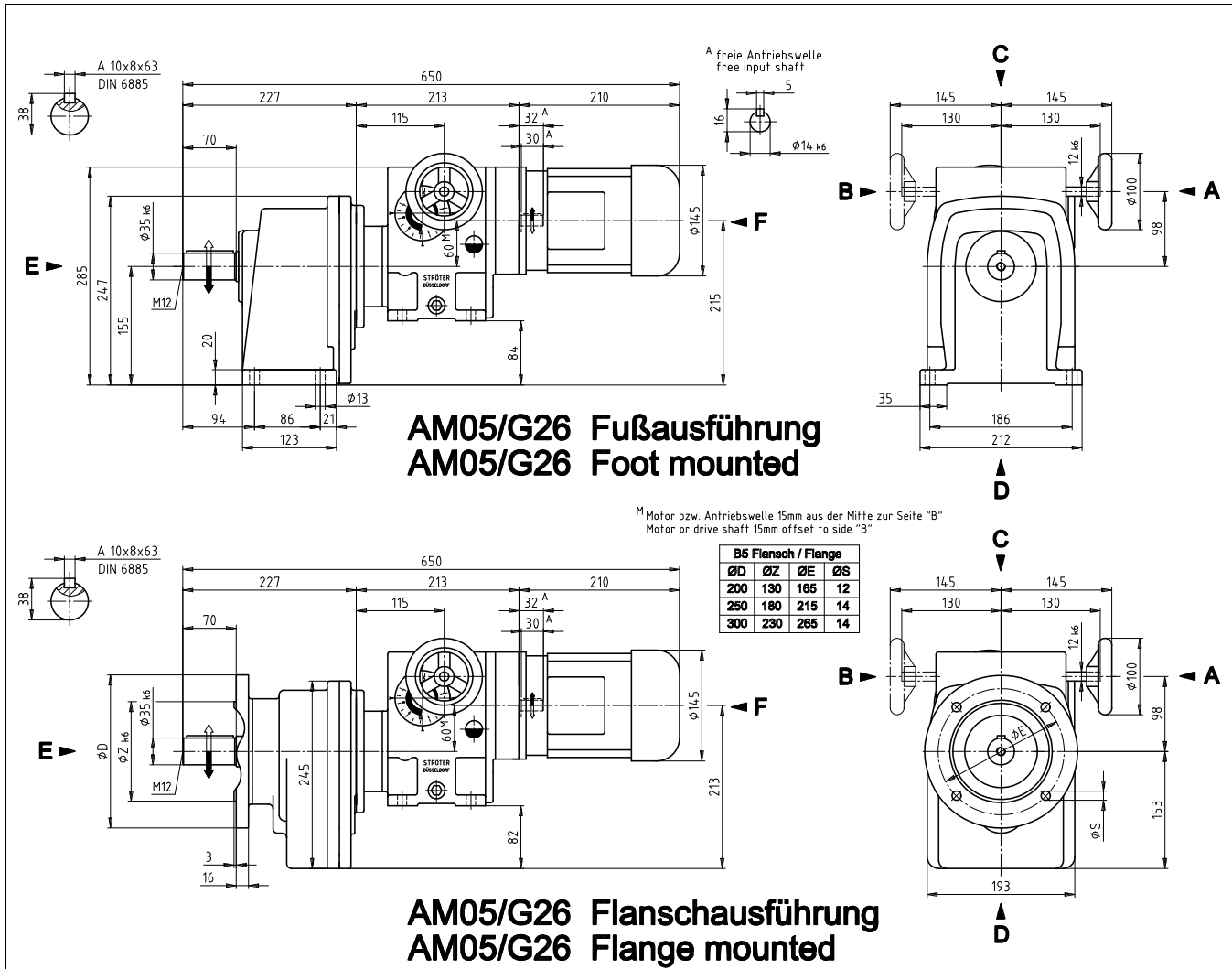

Antriebsdrehzahl Input speed [min ⁻¹]	Antriebsleistung Motor power [kW]	Abtriebsdrehzahlbereich Output speed range [min ⁻¹]	Abtriebsdrehmoment bei Output torque at n – max. [Nm]	zulässige Radialkraft** Permissible overhung load** [N]	Nennstrom bei Current at 400 V [A]	Gewicht Weight [kg]
1420	0,37	0,4 - 4	420	3800	1,03	54
		0,5 - 5				
		0,63 - 6,3				
		0,8 - 8				
		1 - 10				
2840	0,55	1,25 - 12,5	420	3800	1,36	54
		1,6 - 16				
		2 - 20				
		2,5 - 25				
		3,2 - 32				

Der Drehzahlbereich ist so zu wählen, dass die maximale Abtriebsdrehzahl des Verstellgetriebes gleich der Maximaldrehzahl der anzutreibenden Maschine ist.
Bei Anbau eines Bremsmotors vergrößert sich die Motorlänge um ca. 65 mm.
STRÖTER – Verstellgetriebe Typ A 05/G26 (mit freier Antriebswelle) max. Antriebsdrehmoment 2,5 Nm
** Radialkraft auf Mitte Abtriebswellenende

The speed range should be selected so that the maximum driving speed of the variable speed gear is the same as the maximum speed of the machine to be driven.
With a brake motor fitted, the motor length increases by ca. 65 mm.
STRÖTER – Variable speed gear type A 05/G26 (with free input shaft) max. input torque 2,5 Nm
** Overhung load at midpoint of shaft extension

STRÖTER - Verstellgetriebe / Variable speed gear

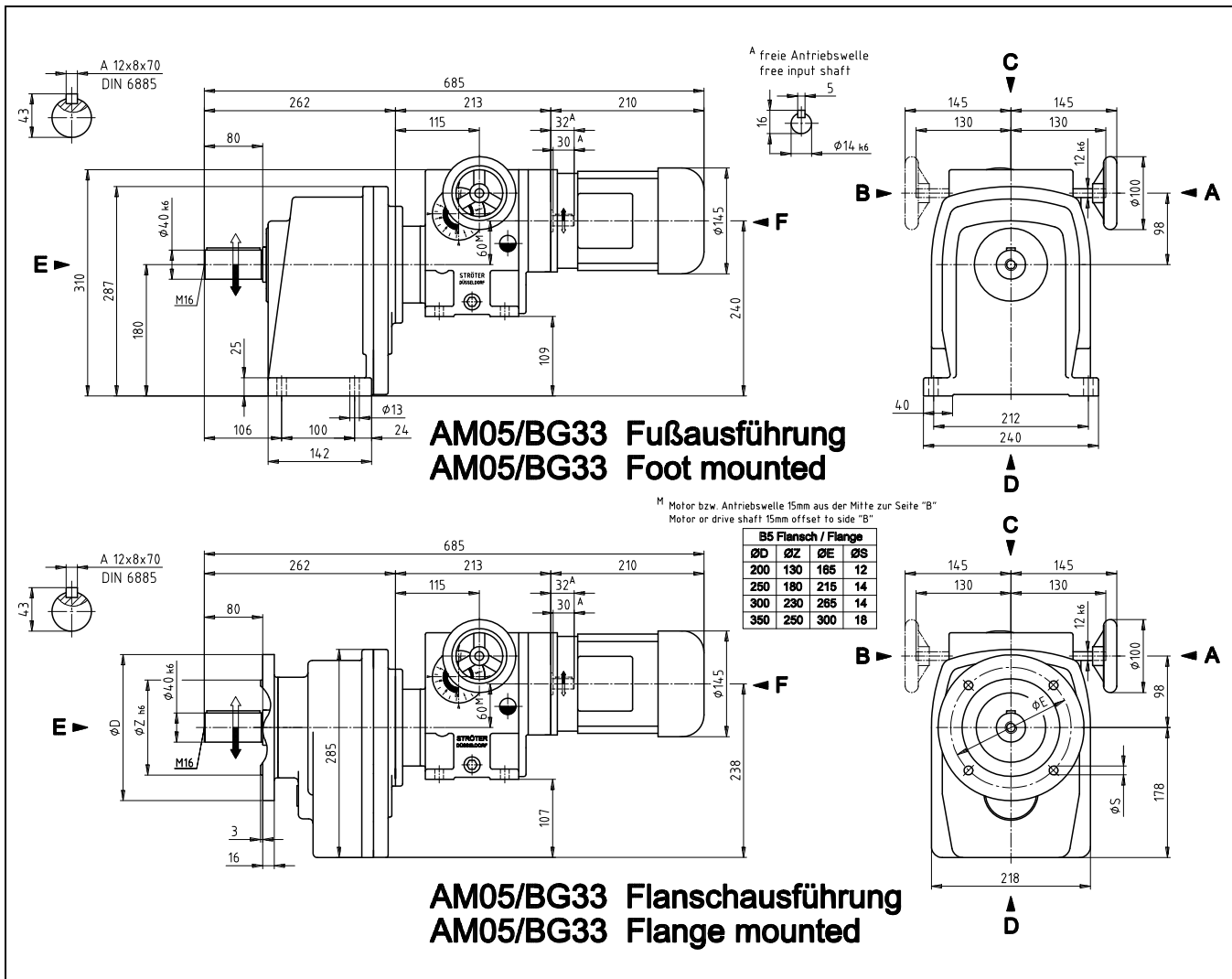

Antriebsdrehzahl Input speed [min ⁻¹]	Antriebsleistung Motor power [kW]	Abtriebsdrehzahlbereich Output speed range [min ⁻¹]	Abtriebsdrehmoment bei Output torque at n – max. [Nm]	zulässige Radialkraft** Permissible overhung load** [N]	Nennstrom bei Current at 400 V [A]	Gewicht Weight [kg]
1420	0,37	0,25 - 2,5	630	4200	1,03	60
		0,32 - 3,2				
		0,4 - 4	565			
		0,63 - 6,3	450			
2840	0,55	0,5 - 5	630	4200	1,36	60
		0,63 - 6,3	525			
		1 - 10	420			

Der Drehzahlbereich ist so zu wählen, dass die maximale Abtriebsdrehzahl des Verstellgetriebes gleich der Maximaldrehzahl der anzutreibenden Maschine ist.
Bei Anbau eines Bremsmotors vergrößert sich die Motorlänge um ca. 65 mm.
STRÖTER – Verstellgetriebe Typ A 05/BG33 (mit freier Antriebswelle) max. Antriebsdrehmoment 2,5 Nm
** Radialkraft auf Mitte Abtriebswellenende

The speed range should be selected so that the maximum driving speed of the variable speed gear is the same as the maximum speed of the machine to be driven.
With a brake motor fitted, the motor length increases by ca. 65 mm.
STRÖTER – Variable speed gear type A 05/BG33 (with free input shaft) max. input torque 2,5 Nm
** Overhung load at midpoint of shaft extension

STRÖTER - Verstellgetriebe / Variable speed gear

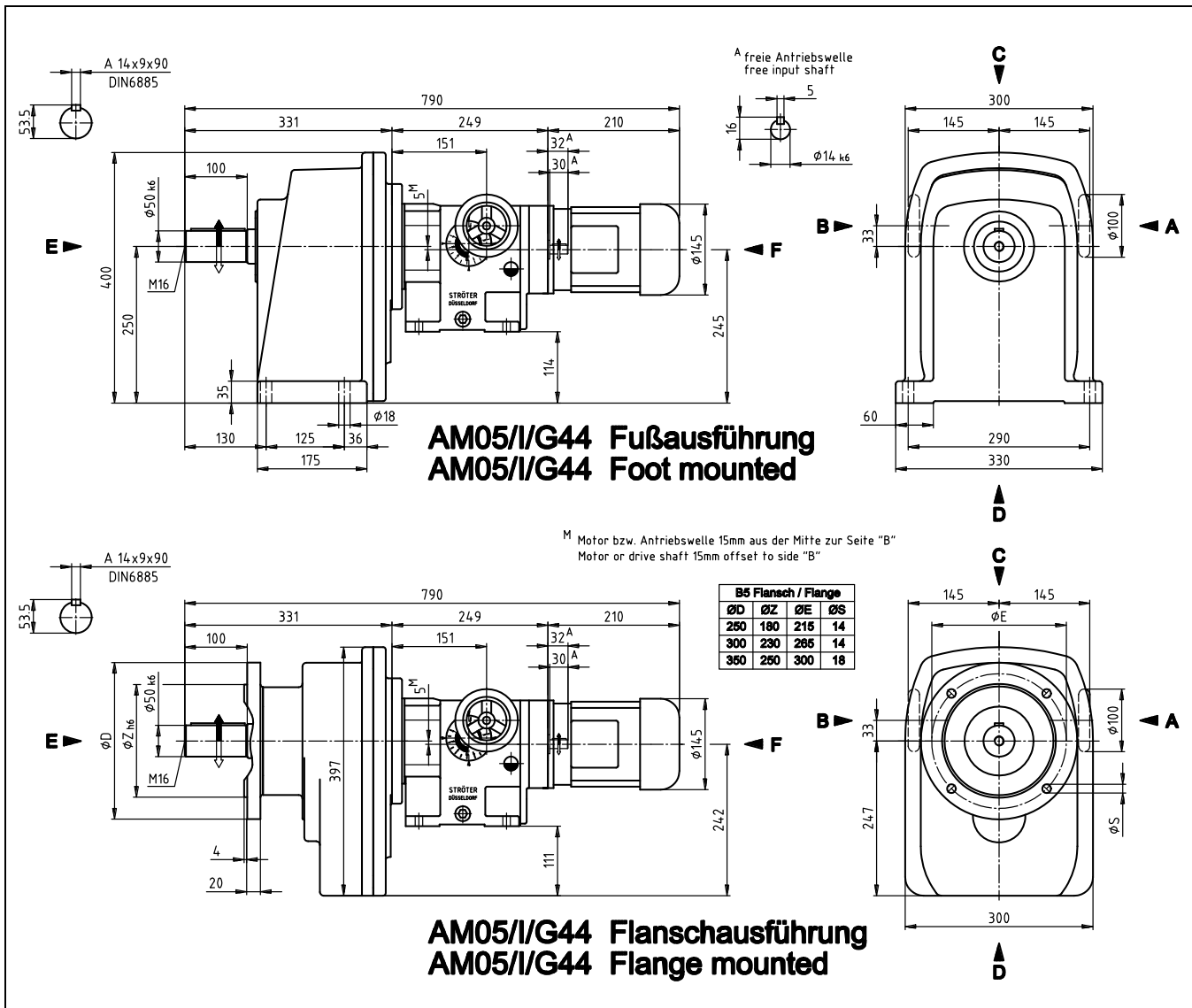

Antriebsdrehzahl Input speed [min ⁻¹]	Antriebsleistung Motor power [kW]	Abtriebsdrehzahlbereich Output speed range [min ⁻¹]	Abtriebsdrehmoment bei Output torque at n – max. [Nm]	zulässige Radialkraft** Permissible overhung load** [N]	Nennstrom bei Current at 400 V [A]	Gewicht Weight [kg]
1420	0,37	0,125 - 1,25	1400	5200	1,03	97
		0,16 - 1,6				
		0,2 - 2				
		0,25 - 2,5				
		0,32 - 3,2				
2840	0,55	0,4 - 4	1150	5200	1,36	97
		0,25 - 2,5	1400			
		0,32 - 3,2	1300			
		0,4 - 4	1050			
		0,5 - 5	840			

Der Drehzahlbereich ist so zu wählen, dass die maximale Abtriebsdrehzahl des Verstellgetriebes gleich der Maximaldrehzahl der anzutreibenden Maschine ist.
Bei Anbau eines Bremsmotors vergrößert sich die Motorlänge um ca. 65 mm.
STRÖTER – Verstellgetriebe Typ A 05//G44 (mit freier Antriebswelle) max. Antriebsdrehmoment 2,5 Nm
** Radialkraft auf Mitte Abtriebswellenende

The speed range should be selected so that the maximum driving speed of the variable speed gear is the same as the maximum speed of the machine to be driven.
With a brake motor fitted, the motor length increases by ca. 65 mm.
STRÖTER – Variable speed gear type A 05//G44 (with free input shaft) max. input torque 2,5 Nm
** Overhung load at midpoint of shaft extension

STRÖTER - Verstellgetriebe / Variable speed gear

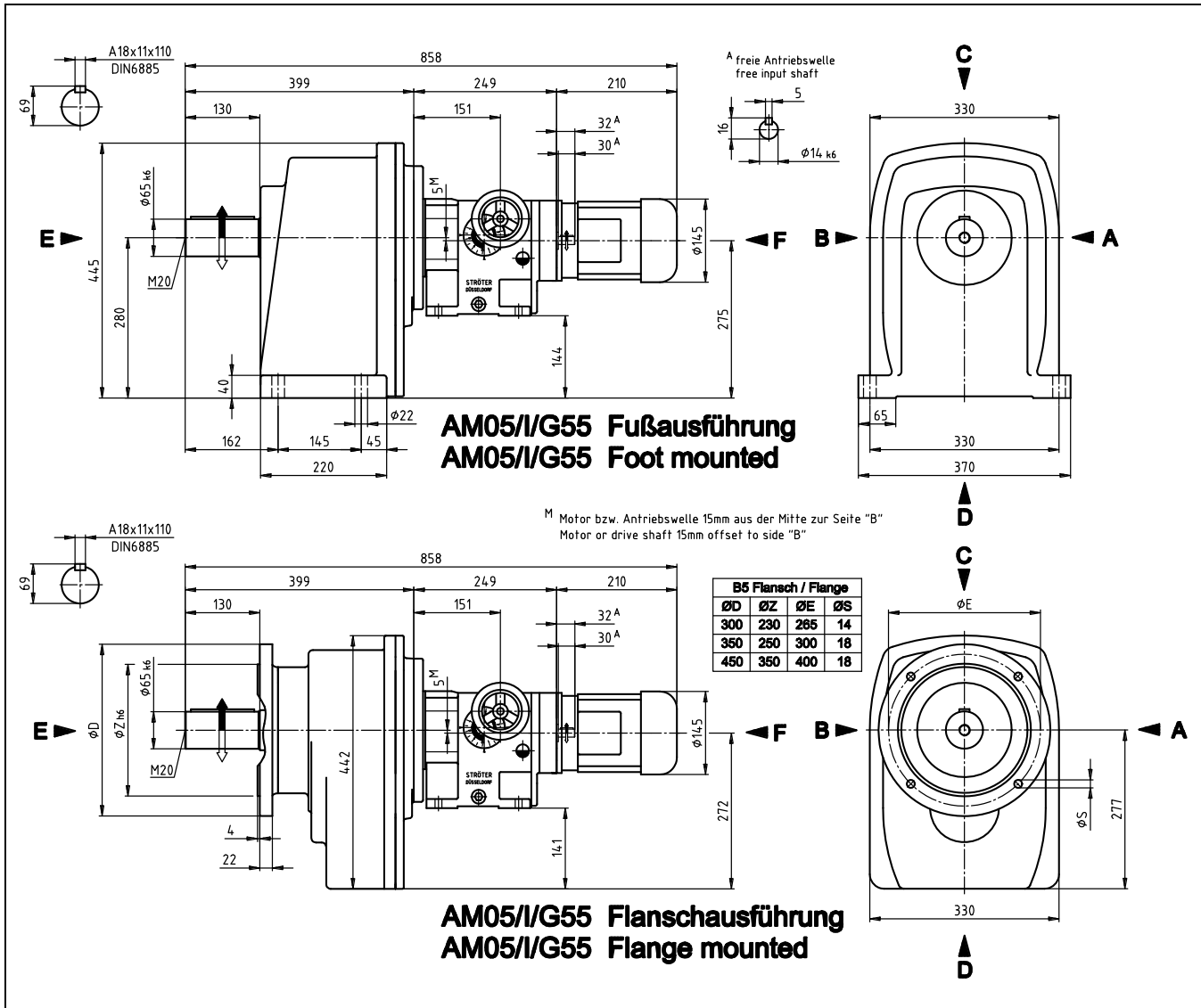

Antriebsdrehzahl Input speed [min ⁻¹]	Antriebsleistung Motor power [kW]	Abtriebsdrehzahlbereich Output speed range [min ⁻¹]	Abtriebsdrehmoment bei Output torque at n – max. [Nm]	zulässige Radialkraft** Permissible overhung load** [N]	Nennstrom bei Current at 400 V [A]	Gewicht Weight [kg]
1420	0,37	0,08 - 0,8	1960	8500	1,03	137
		0,1 - 1				
		0,125 - 1,25	1770			
		0,16 - 1,6 0,2 - 2	1420			
2840	0,55	0,16 - 1,6	1960	8500	1,36	137
		0,2 - 2	1700			
		0,25 - 2,5	1350			
		0,32 - 3,2				

Der Drehzahlbereich ist so zu wählen, dass die maximale Abtriebsdrehzahl des Verstellgetriebes gleich der Maximaldrehzahl der anzutreibenden Maschine ist.
Bei Anbau eines Bremsmotors vergrößert sich die Motorlänge um ca. 65 mm.

STRÖTER – Verstellgetriebe Typ A 05//G55 (mit freier Antriebswelle) max. Antriebsdrehmoment 2,5 Nm

** Radialkraft auf Mitte Abtriebswellenende

The speed range should be selected so that the maximum driving speed of the variable speed gear is the same as the maximum speed of the machine to be driven.
With a brake motor fitted, the motor length increases by ca. 65 mm.

STRÖTER – Variable speed gear type A 05//G55 (with free input shaft) max. input torque 2,5 Nm

** Overhung load at midpoint of shaft extension

STRÖTER - Verstellgetriebe / Variable speed gear

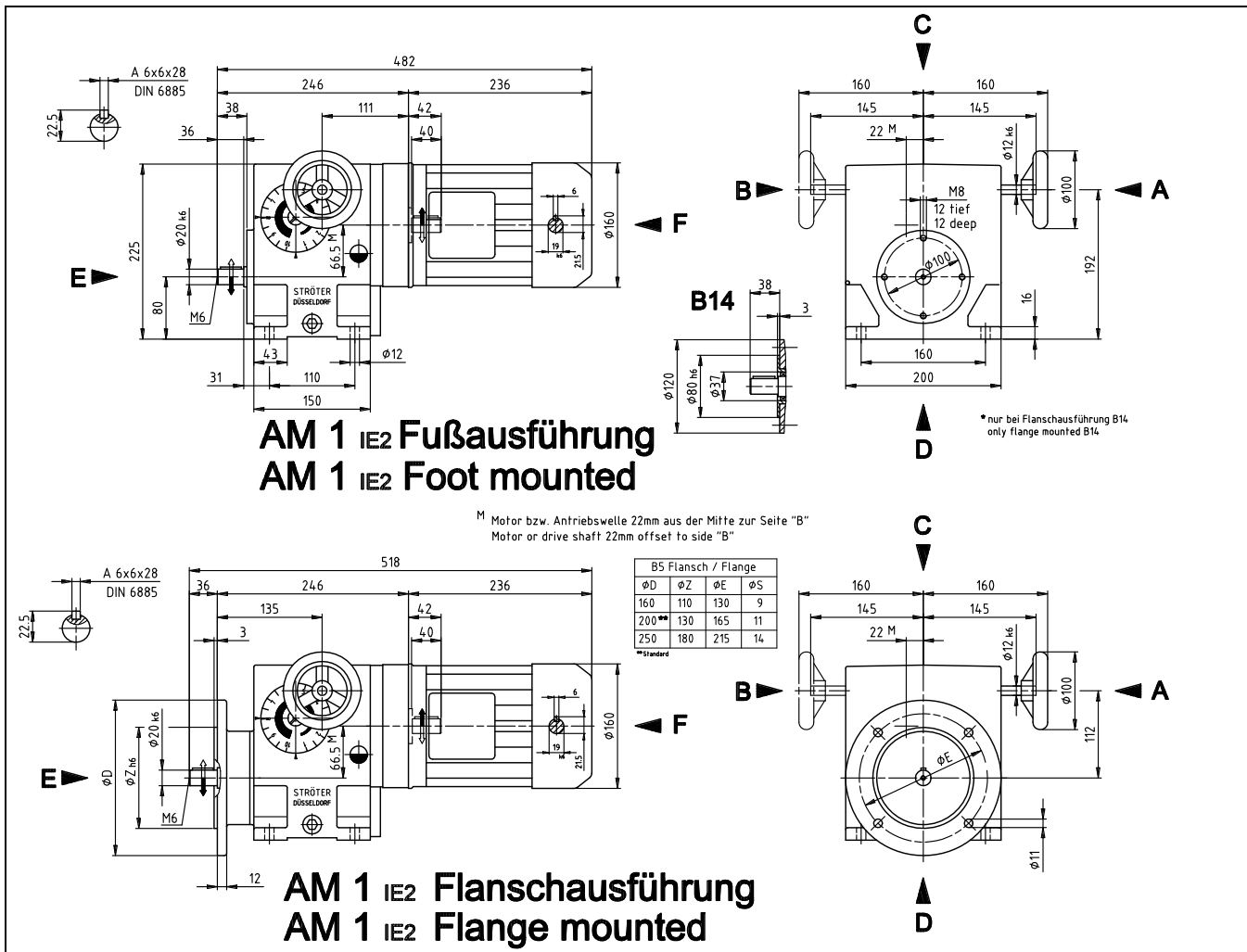

Antriebsdrehzahl Input speed [min ⁻¹]	Antriebsleistung Motor power [kW]	Abtriebsdrehzahlbereich Output speed range [min ⁻¹]	Abtriebsdrehmoment bei Output torque at n – max. [Nm]	zulässige Radialkraft** Permissible overhung load** [N]	Nennstrom bei Current at 400 V [A]	Gewicht Weight [kg]
1420	0,75	12,5 - 125	49	1250	1,83	39
		16 - 160	38			
		20 - 200	31			
		25 - 250	24	1000		
		32 - 320	19			
		40 - 400	15	850		
		50 - 500	12			
		63 - 630	9,7			
2840	1,1	80 - 800	7,6	700	2,40	39
		100 - 1000	6,1			
		125 - 1250	4,9			
		25 - 250	36	1000		
		32 - 320	28			
		40 - 400	22	850		
		50 - 500	18			
		63 - 630	14			
80 - 800	11	700				
100 - 1000	9					
125 - 1250	7,2					
160 - 1600	5,6	570				
200 - 2000	4,5					
250 - 2500	3,6					

Der Drehzahlbereich ist so zu wählen, dass die maximale Abtriebsdrehzahl des Verstellgetriebes gleich der Maximaldrehzahl der anzutreibenden Maschine ist.
Bei Anbau eines Bremsmotors vergrößert sich die Motorlänge um ca. 70 mm.

STRÖTER – Verstellgetriebe Typ A 1 (mit freier Antriebswelle) max. Antriebsdrehmoment 5 Nm

** Radialkraft auf Mitte Abtriebswellenende

The speed range should be selected so that the maximum driving speed of the variable speed gear is the same as the maximum speed of the machine to be driven.

With a brake motor fitted, the motor length increases by ca. 70 mm.

STRÖTER – Variable speed gear type A 1 (with free input shaft) max. input torque 5 Nm

** Overhung load at midpoint of shaft extension

STRÖTER - Verstellgetriebe / Variable speed gear

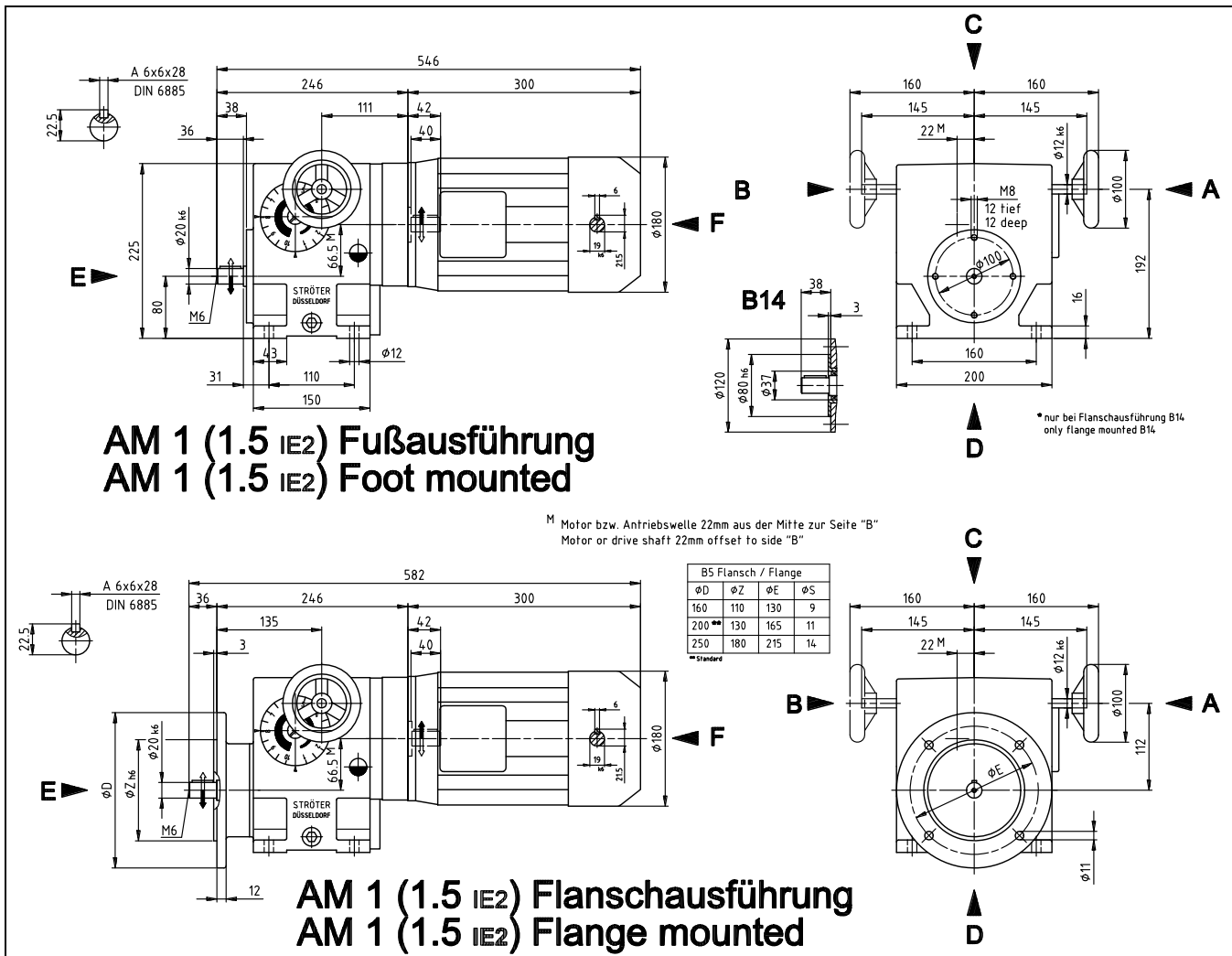

Antriebsdrehzahl Input speed [min ⁻¹]	Antriebsleistung Motor power [kW]	Abtriebsdrehzahlbereich Output speed range [min ⁻¹]	Abtriebsdrehmoment bei Output torque at n – max. [Nm]	zulässige Radialkraft** Permissible overhung load** [N]	Nennstrom bei Current at 400 V [A]	Gewicht Weight [kg]
2840	1,5	25 - 250	49	900	3,25	42
		32 - 320	38			
		40 - 400	30			
		50 - 500	24	750		
		63 - 630	19			
		80 - 800	15	600		
		100 - 1000	12,2			
		125 - 1250	9,8			
		160 - 1600	7,6	500		
		200 - 2000	6,1			
		250 - 2500	4,9			

Der Drehzahlbereich ist so zu wählen, dass die maximale Abtriebsdrehzahl des Verstellgetriebes gleich der Maximaldrehzahl der anzutreibenden Maschine ist.
Bei Anbau eines Bremsmotors vergrößert sich die Motorlänge um ca. 70 mm.
STRÖTER – Verstellgetriebe Typ A 1 (mit freier Antriebswelle) max. Antriebsdrehmoment 5 Nm
** Radialkraft auf Mitte Abtriebswellenende

The speed range should be selected so that the maximum driving speed of the variable speed gear is the same as the maximum speed of the machine to be driven.
With a brake motor fitted, the motor length increases by ca. 70 mm.
STRÖTER – Variable speed gear type A 1 (with free input shaft) max. input torque 5 Nm
** Overhung load at midpoint of shaft extension

STRÖTER - Verstellgetriebe / Variable speed gear

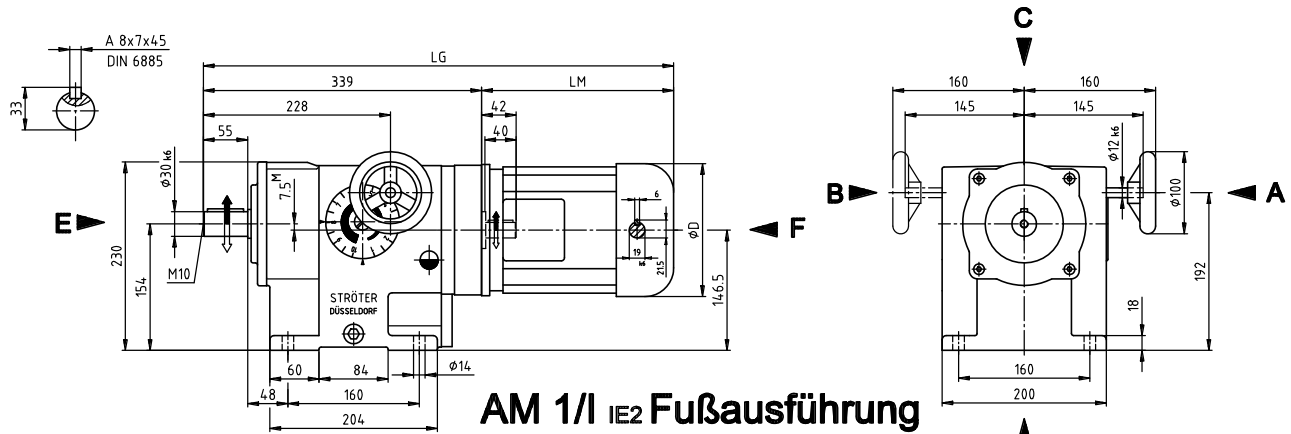

AM 1/1 IE2 Fußausführung
AM 1/1 IE2 Foot mounted

M Motor bzw. Antriebswelle 22mm aus der Mitte zur Seite "B"
Motor or drive shaft 22mm offset to side "B"

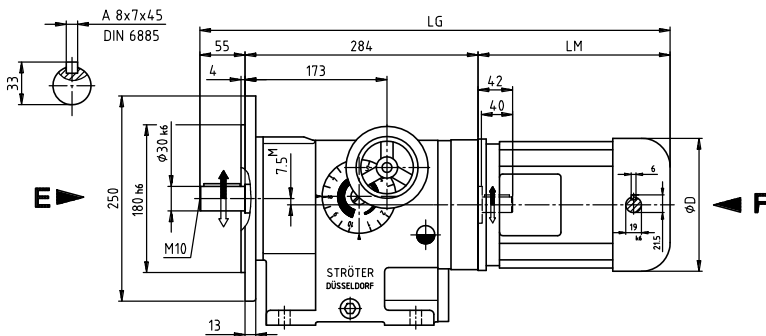

AM 1/1 IE2 Flanschausführung
AM 1/1 IE2 Flange mounted

Leistung Power	LM	LG	ØD	Spannung Voltage
0,75 kW 80-4	236	575	160	230/400 V
1,1 kW 80-2				
1,5 kW 90-2	300	639	180	

Antriebsdrehzahl Input speed [min ⁻¹]	Antriebsleistung Motor power [kW]	Abtriebsdrehzahlbereich Output speed range [min ⁻¹]	Abtriebsdrehmoment bei Output torque at n – max. [Nm]	zulässige Radialkraft** Permissible overhung load** [N]	Nennstrom bei Current at 400 V [A]	Gewicht Weight [kg]
1420	0,75	2 - 20	310	3200	1,83	49
		2,5 - 25	240			
		3,2 - 32	190			
		4 - 40	152	2500		
		5 - 50	122			
		6,3 - 63	95			
2840	1,1	8 - 80	76	2500	2,40	49
		10 - 100	61			
		12,5 - 125	72			
		16 - 160	56	2000		
		20 - 200	45			
		4 - 40	280			
5 - 50	230					
6,3 - 63	180					
8 - 80	150	1500				
10 - 100	120					
12,5 - 125	98					
16 - 160	76					
20 - 200	61					

Der Drehzahlbereich ist so zu wählen, dass die maximale Abtriebsdrehzahl des Verstellgetriebes gleich der Maximaldrehzahl der anzutreibenden Maschine ist.
Bei Anbau eines Bremsmotors vergrößert sich die Motorlänge um ca. 70 mm.

STRÖTER – Verstellgetriebe Typ A 1/1 (mit freier Antriebswelle) max. Antriebsdrehmoment 5 Nm

** Radialkraft auf Mitte Abtriebswellenende

The speed range should be selected so that the maximum driving speed of the variable speed gear is the same as the maximum speed of the machine to be driven.

With a brake motor fitted, the motor length increases by ca. 70 mm.

STRÖTER – Variable speed gear type A 1/1 (with free input shaft) max. input torque 5 Nm

** Overhung load at midpoint of shaft extension

STRÖTER - Verstellgetriebe / Variable speed gear

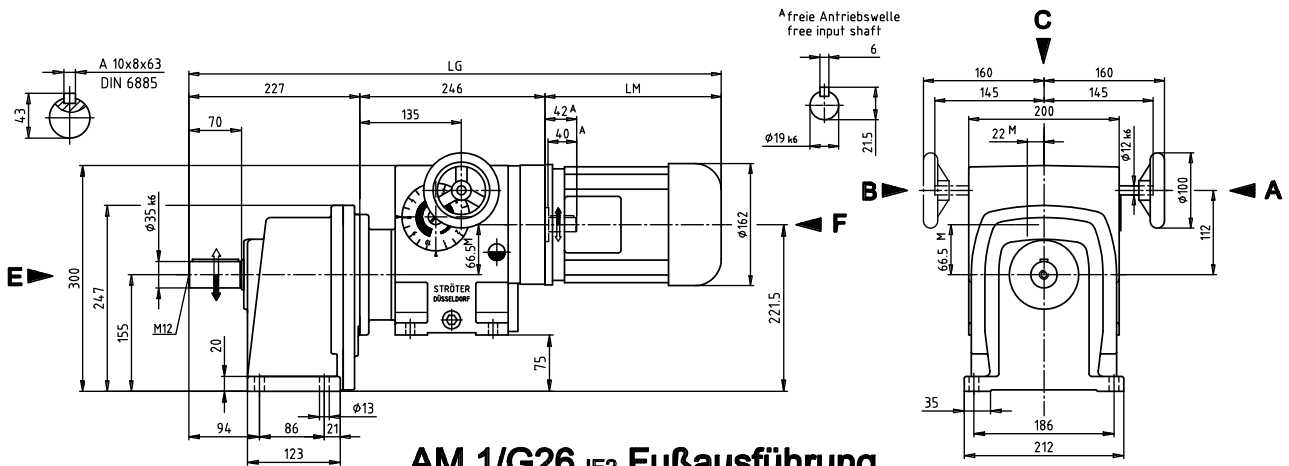

AM 1/G26 IE2 Fußausführung
AM 1/G26 IE2 Foot mounted

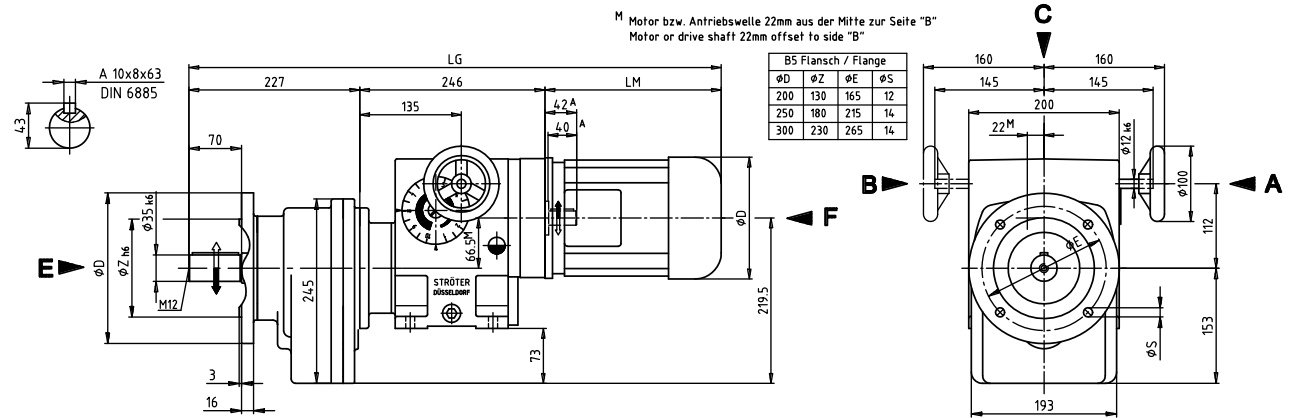

M Motor bzw. Antriebswelle 22mm aus der Mitte zur Seite "B"
Motor or drive shaft 22mm offset to side "B"

AM 1/G26 IE2 Flanschausführung
AM 1/G26 IE2 Flange mounted

Leistung Power	LM	LG	φD	Spannung Voltage
0,75 kW 80-4	236	709	160	230/400 V
1,1 kW 80-2				
1,5 kW 90-2	300	773	180	

Antriebsdrehzahl Input speed	Antriebsleistung Motor power	Abtriebsdrehzahlbereich Output speed range	Abtriebsdrehmoment bei n – max. Output torque at	zulässige Radialkraft** Permissible overhung load**	Nennstrom bei 400 V Current at 400 V	Gewicht Weight
[min ⁻¹]	[kW]	[min ⁻¹]	[Nm]	[N]	[A]	[kg]
1420	0,75	1 - 10	420	3800	1,83	67
		1,25 - 12,5	360			
		1,6 - 16				
2840	1,1	2 - 20	420	3800	2,40	67
		2,5 - 25	340			
		3,2 - 32	265			
2840	1,5	2,5 - 25	420	3500	3,25	70
		3,2 - 32	360			

Der Drehzahlbereich ist so zu wählen, dass die maximale Abtriebsdrehzahl des Verstellgetriebes gleich der Maximaldrehzahl der anzutreibenden Maschine ist.
Bei Anbau eines Bremsmotors vergrößert sich die Motorlänge um ca. 70 mm.

STRÖTER – Verstellgetriebe Typ A 1/G26 (mit freier Antriebswelle) max. Antriebsdrehmoment 5 Nm
** Radialkraft auf Mitte Abtriebswellenende

The speed range should be selected so that the maximum driving speed of the variable speed gear is the same as the maximum speed of the machine to be driven.
With a brake motor fitted, the motor length increases by ca. 70 mm.

STRÖTER – Variable speed gear type A 1/G26 (with free input shaft) max. input torque 5 Nm
** Overhung load at midpoint of shaft extension

STRÖTER - Verstellgetriebe / Variable speed gear

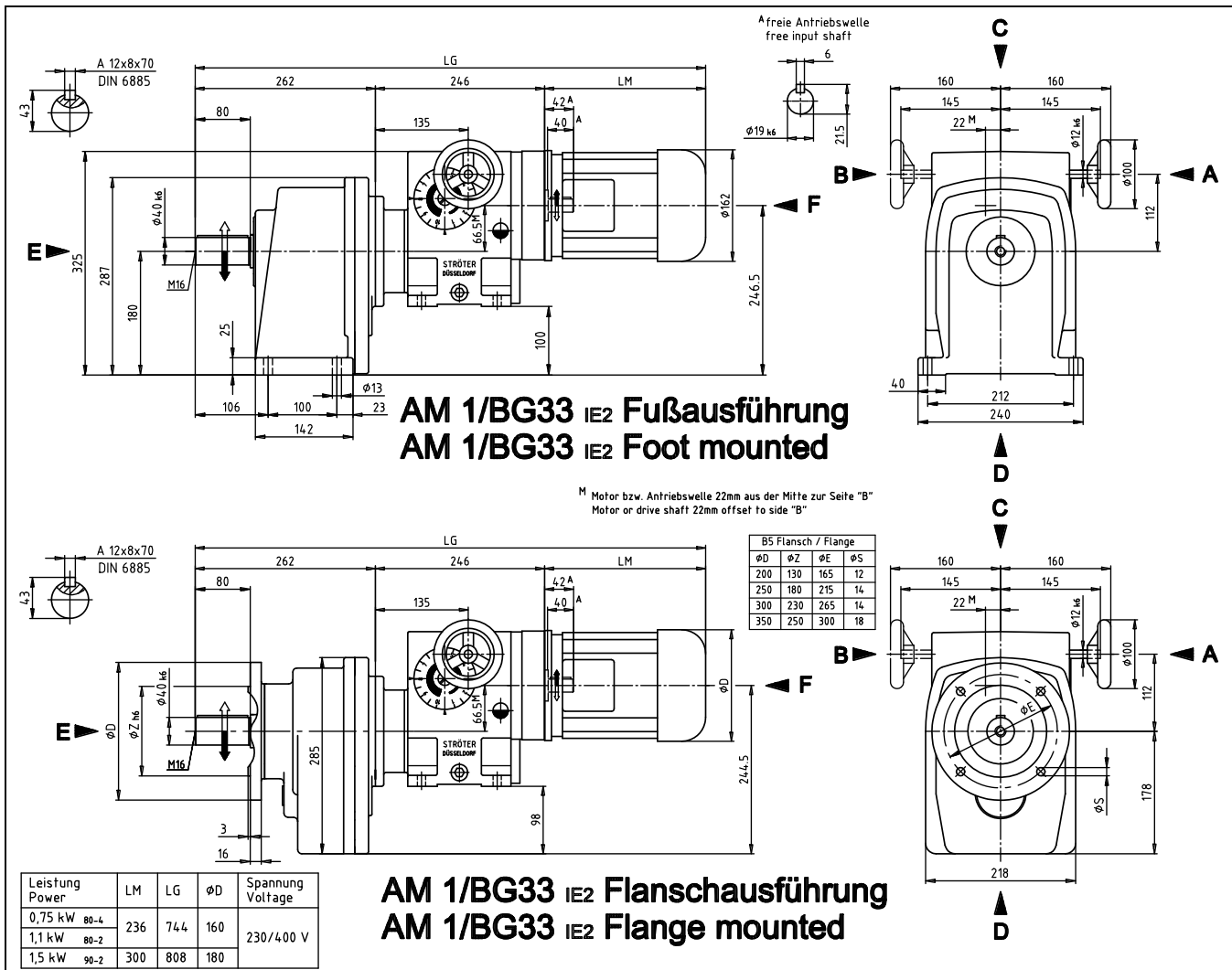

Antriebsdrehzahl Input speed [min ⁻¹]	Antriebsleistung Motor power [kW]	Abtriebsdrehzahlbereich Output speed range [min ⁻¹]	Abtriebsdrehmoment bei Output torque at n – max. [Nm]	zulässige Radialkraft** Permissible overhung load** [N]	Nennstrom bei Current at 400 V [A]	Gewicht Weight [kg]
1420	0,75	0,5 - 5	630	4200	1,83	73
		0,63 - 6,3				
		0,8 - 8				
		1 - 10				
		1,25 - 12,5				
2840	1,1	1,6 - 16	575	4200	2,40	73
		1,25 - 12,5	630			
		2 - 20	420			
		2,5 - 25	340			
2840	1,5	3,2 - 32	265	3700	3,25	76
		1,6 - 16	630			
		2 - 20	590			
		2,5 - 25	460			
		3,2 - 32	360			

Der Drehzahlbereich ist so zu wählen, dass die maximale Abtriebsdrehzahl des Verstellgetriebes gleich der Maximaldrehzahl der anzutreibenden Maschine ist.
Bei Anbau eines Bremsmotors vergrößert sich die Motorlänge um ca. 70 mm.
STRÖTER – Verstellgetriebe Typ A 1/BG33 (mit freier Antriebswelle) max. Antriebsdrehmoment 5 Nm
** Radialkraft auf Mitte Abtriebswellenende

The speed range should be selected so that the maximum driving speed of the variable speed gear is the same as the maximum speed of the machine to be driven.
With a brake motor fitted, the motor length increases by ca. 70 mm.
STRÖTER – Variable speed gear type A 1/BG33 (with free input shaft) max. input torque 5 Nm
** Overhung load at midpoint of shaft extension

STRÖTER - Verstellgetriebe / Variable speed gear

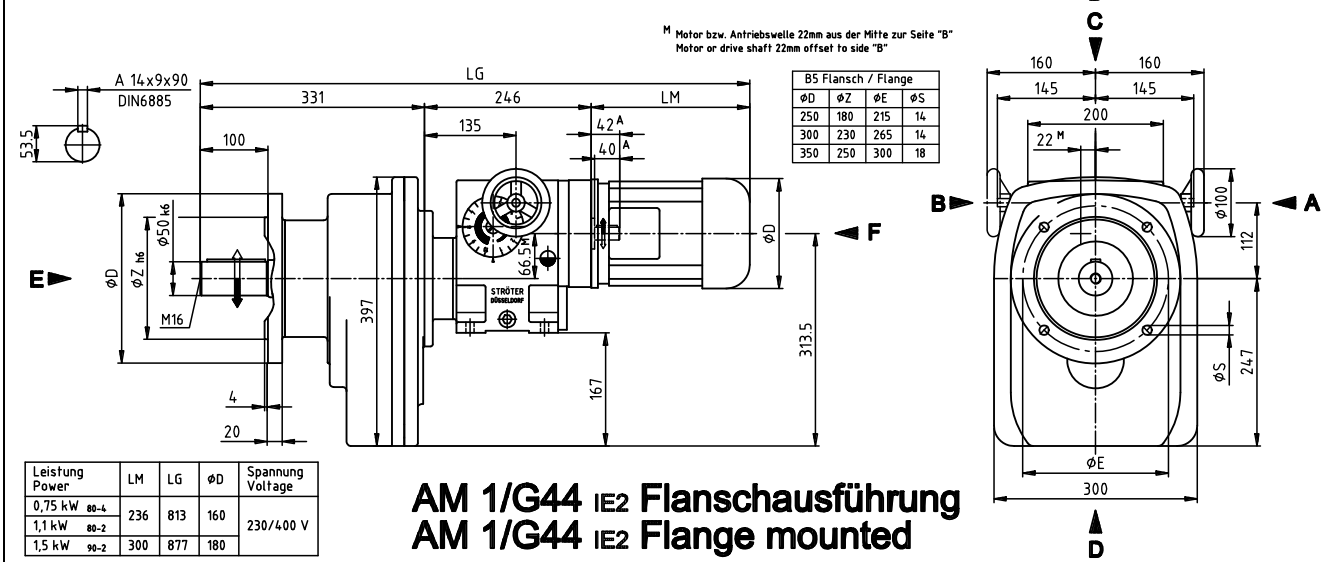
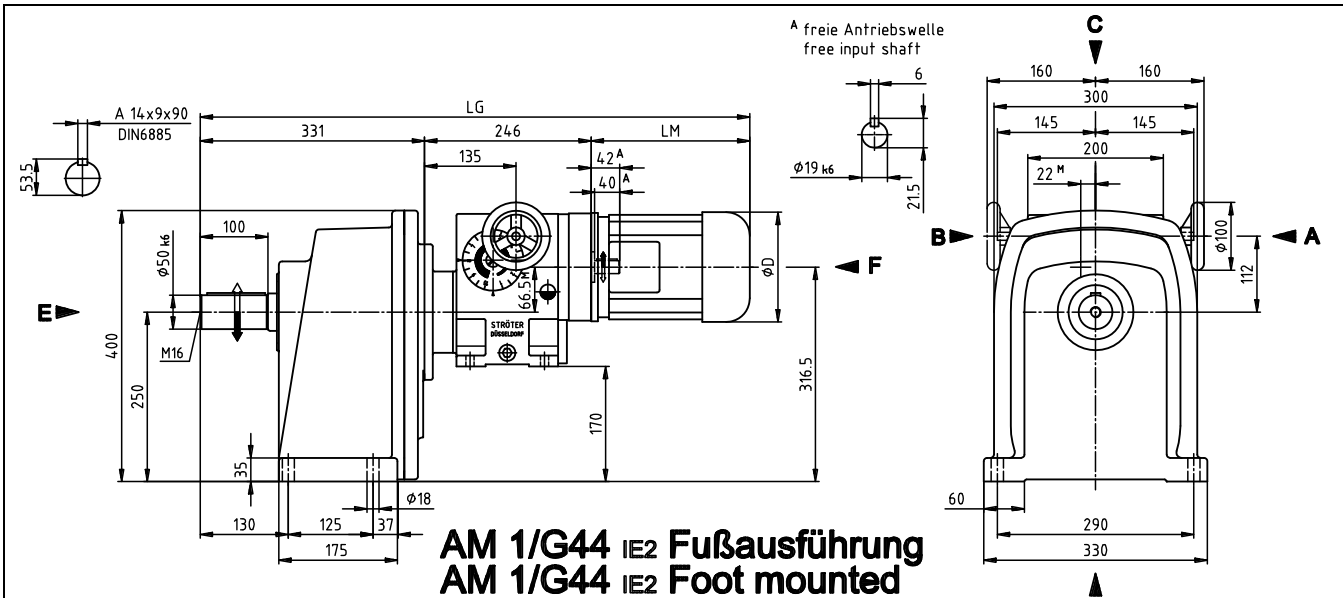

Antriebsdrehzahl Input speed [min ⁻¹]	Antriebsleistung Motor power [kW]	Abtriebsdrehzahlbereich Output speed range [min ⁻¹]	Abtriebsdrehmoment bei Output torque at n – max. [Nm]	zulässige Radialkraft** Permissible overhung load** [N]	Nennstrom bei Current at 400 V [A]	Gewicht Weight [kg]
1420	0,75	0,25 - 2,5	1400	5200	1,83	103
		0,32 - 3,2				
		0,4 - 4				
		0,5 - 5				
		0,63 - 6,3				
2840	1,1	0,8 - 8	1150	5200	2,40	103
		0,63 - 6,3	910			
		1 - 10	840			
2840	1,5	0,63 - 6,3	1400	4700	3,25	106
		0,8 - 8	1140			
		1 - 10				

Der Drehzahlbereich ist so zu wählen, dass die maximale Abtriebsdrehzahl des Verstellgetriebes gleich der Maximaldrehzahl der anzutreibenden Maschine ist.
Bei Anbau eines Bremsmotors vergrößert sich die Motorlänge um ca. 70 mm.
STRÖTER – Verstellgetriebe Typ A 1/G44 (mit freier Antriebswelle) max. Antriebsdrehmoment 5 Nm
** Radialkraft auf Mitte Abtriebswellenende

The speed range should be selected so that the maximum driving speed of the variable speed gear is the same as the maximum speed of the machine to be driven.
With a brake motor fitted, the motor length increases by ca. 70 mm.
STRÖTER – Variable speed gear type A 1/G44 (with free input shaft) max. input torque 5 Nm
** Overhung load at midpoint of shaft extension

STRÖTER - Verstellgetriebe / Variable speed gear

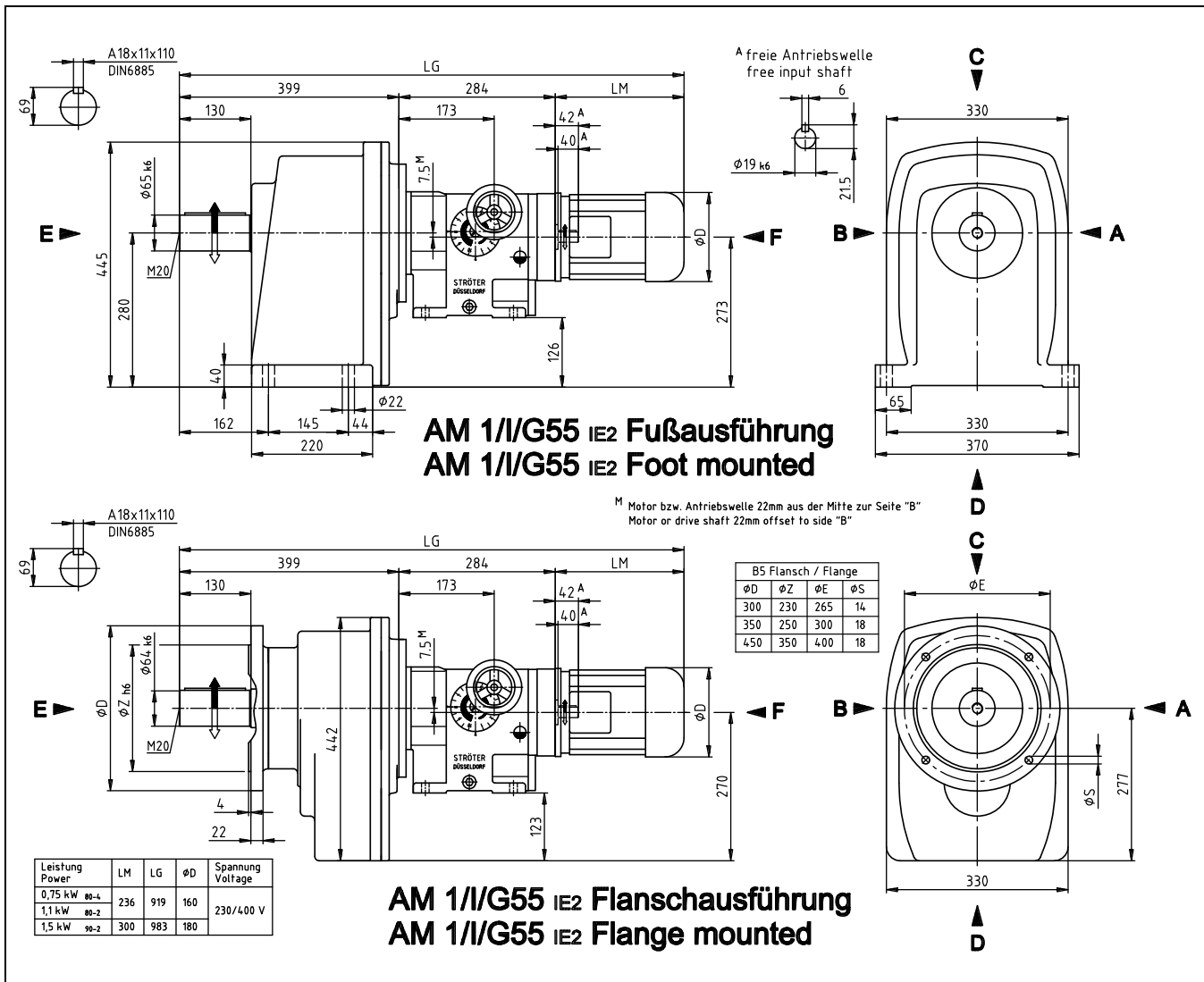

Antriebsdrehzahl Input speed [min ⁻¹]	Antriebsleistung Motor power [kW]	Abtriebsdrehzahlbereich Output speed range [min ⁻¹]	Abtriebsdrehmoment bei Output torque at n - max. [Nm]	zulässige Radialkraft** Permissible overhung load** [N]	Nennstrom bei Current at 400 V [A]	Gewicht Weight [kg]
1420	0,75	0,125 - 1,25	1960	8500	1,83	153
		0,16 - 1,6				
		0,2 - 2				
		0,25 - 2,5				
		0,32 - 3,2				
2840	1,1	0,4 - 4	1800	8500	2,40	153
		0,32 - 3,2	1960			
		0,5 - 5	1700			
2840	1,5	0,63 - 6,3	1350	8000	3,25	156
		0,5 - 5	1960			
		0,63 - 6,3	1840			

Der Drehzahlbereich ist so zu wählen, dass die maximale Abtriebsdrehzahl des Verstellgetriebes gleich der Maximaldrehzahl der anzutreibenden Maschine ist.
Bei Anbau eines Bremsmotors vergrößert sich die Motorlänge um ca. 70 mm.
STRÖTER - Verstellgetriebe Typ A 1//G55 (mit freier Antriebswelle) max. Antriebsdrehmoment 5 Nm
** Radialkraft auf Mitte Abtriebswellenende

The speed range should be selected so that the maximum driving speed of the variable speed gear is the same as the maximum speed of the machine to be driven.
With a brake motor fitted, the motor length increases by ca. 70 mm.
STRÖTER - Variable speed gear type A 1//G55 (with free input shaft) max. input torque 5 Nm
** Overhung load at midpoint of shaft extension

STRÖTER - Verstellgetriebe / Variable speed gear

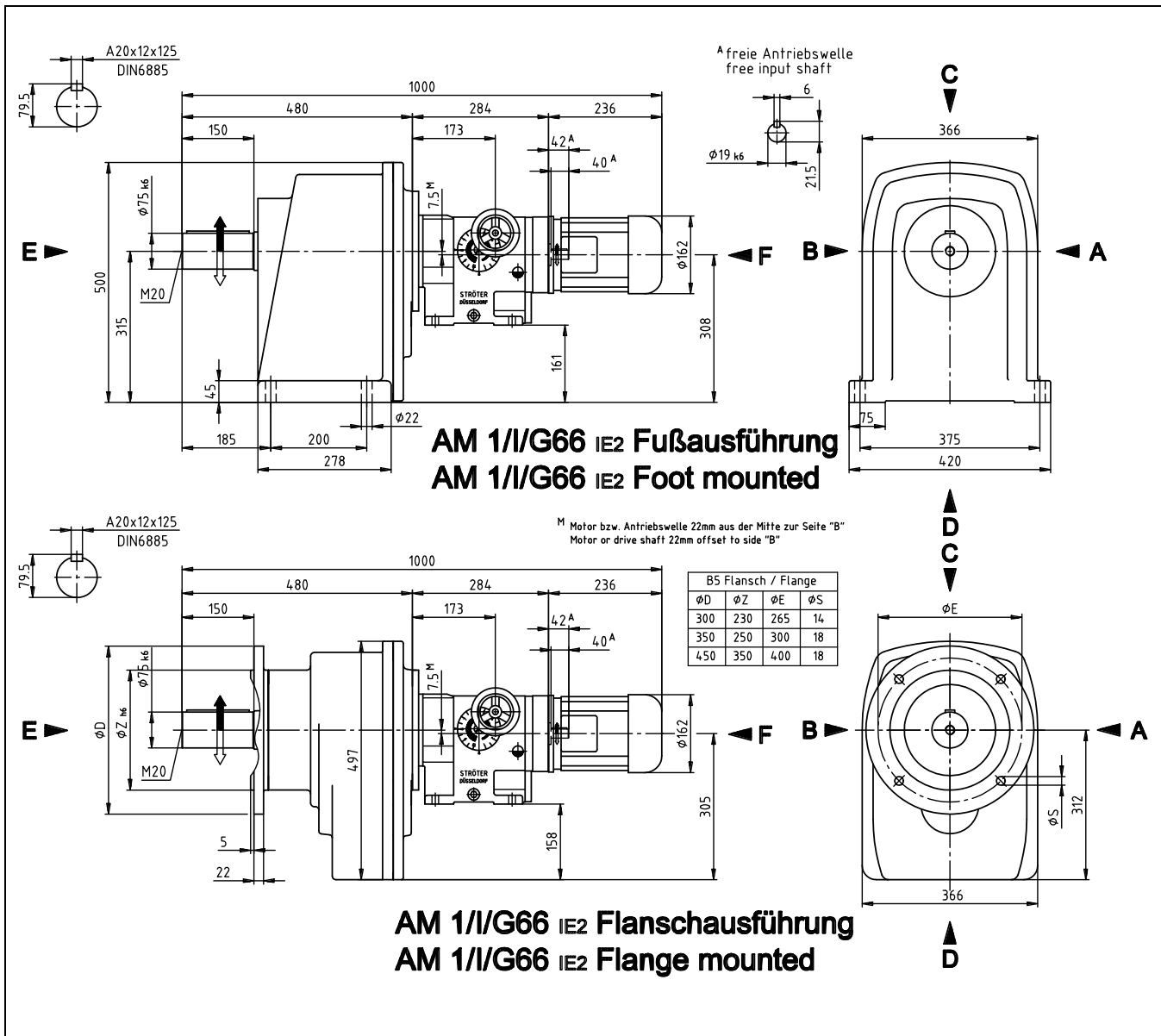

Antriebsdrehzahl Input speed [min ⁻¹]	Antriebsleistung Motor power [kW]	Abtriebsdrehzahlbereich Output speed range [min ⁻¹]	Abtriebsdrehmoment bei Output torque at n – max. [Nm]	zulässige Radialkraft** Permissible overhung load** [N]	Nennstrom bei Current at 400 V [A]	Gewicht Weight [kg]
1420	0,75	0,08 - 0,8	2590	13000	1,83	234
		0,1 - 1				
		0,125 - 1,25				
		0,16 - 1,6				
		0,2 - 2				
		0,25 - 2,5	2435			
2840	1,1	0,25 - 2,5	2590	13000	2,40	234

Der Drehzahlbereich ist so zu wählen, dass die maximale Abtriebsdrehzahl des Verstellgetriebes gleich der Maximaldrehzahl der anzutreibenden Maschine ist.
Bei Anbau eines Bremsmotors vergrößert sich die Motorlänge um ca. 70 mm.
STRÖTER – Verstellgetriebe Typ A 1//G66 (mit freier Antriebswelle) max. Antriebsdrehmoment 5 Nm
** Radialkraft auf Mitte Abtriebswellenende

The speed range should be selected so that the maximum driving speed of the variable speed gear is the same as the maximum speed of the machine to be driven.
With a brake motor fitted, the motor length increases by ca. 70 mm.
STRÖTER – Variable speed gear type A 1//G66 (with free input shaft) max. input torque 5 Nm
** Overhung load at midpoint of shaft extension

Drehzahlfernanzeige

Zur genauen Erfassung der Abtriebsdrehzahl können STRÖTER - Verstellgetriebe mit einer berührungslosen Drehzahl-Messanlage ausgestattet werden. Hierzu wird im Getriebegehäuse ein Drehzahl - Impulsnehmer (NAMUR - Initiator) angebracht, in dem durch die vorbeilaufenden Zahnradzähne Impulse erzeugt werden.

Über eine zweiadrige abgeschirmte Verbindungsleitung (max. Länge 100m) werden diese einem Anzeigergerät mit eingebauten Messumformer (f/U-Wandler) zugeführt und in eine digitale bzw. analoge Anzeige umgesetzt. Es ist nicht möglich, parallel zu den Anzeigeeinstrumenten weitere Anzeiger oder andere Verbraucher anzuschließen. In diesen Fällen ist ein separater Messumformer notwendig. An diesen können mehrere Geräte zum Anzeigen, Schalten oder Zählen angeschlossen werden.

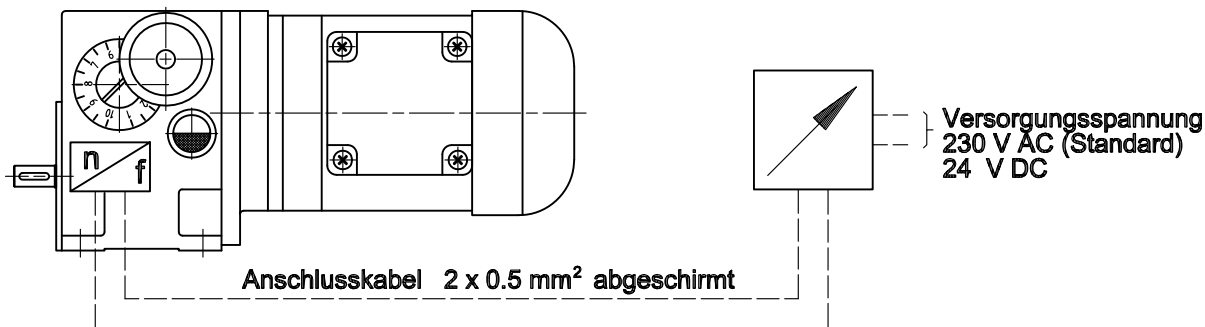

a) digital : Typ M2-1 FR5B.0307.570BD

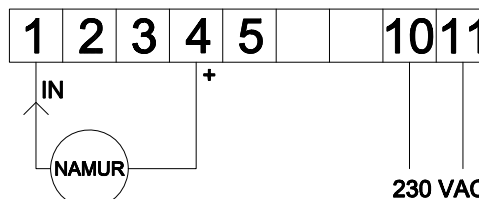

Abmessungen	Gehäuse	96 x 48 x 89 einschließlich Steckklemme
	Einbauausschnitt	92,0 ^{+0.5} x 45.0 ^{+0.5} mm
Befestigung	Schraubelemente für Wandstärken bis 3mm	
Schutzart	frontseitig IP65	
	Anschluss IP00	
Gewicht	ca. 200g	
Anschluss	steckbare Schraubklemme	
Anzeige	5 Stellen = Anzeige 99999 digital	

b) analog : Typ AFM 96 QK

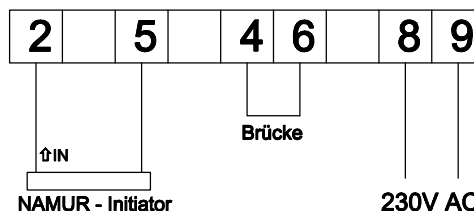
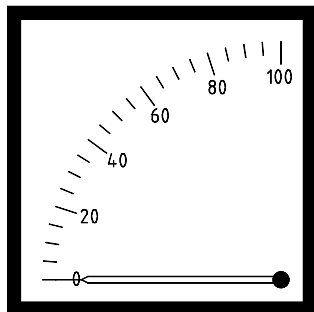

Abmessungen	Gehäuse	96 x 96 x 60 einschließlich Schraubklemme
	Einbauausschnitt	92,0 ^{+0.5} x 92.0 ^{+0.5} mm
Befestigung	mit Schraubklemmen für Wandstärke bis 40mm	
Gehäusematerial	PC/weiß ; Frontrahmen schwarz	
Schutzart	frontseitig IP40	
	Anschluss IP00	
Gewicht	ca. 0,27kg	
Anschluss	rückseitig durch Klemmen bis 1,5mm ²	

Remote speed indicator

For exact measurement of the drive speed, STRÖTER - variable speed gear can be supplied with an electronic speed measuring unit which does not come into contact with the gearing. Speed impulse sensor (NAMUR-initiator) is mounted in the gear box casing and a voltage is induced by the gears moving past the NAMUR-initiator. The signal is transmitted via a twin wire, cable (maximum length 100m) to an electric display unit with a built in measurement converter either digital or analogue design. Additional display units cannot be connected in parallel and if these are required then a separate measurement converter must be used. Using this, additional appliances can be connected for display, changing the speed or recording.

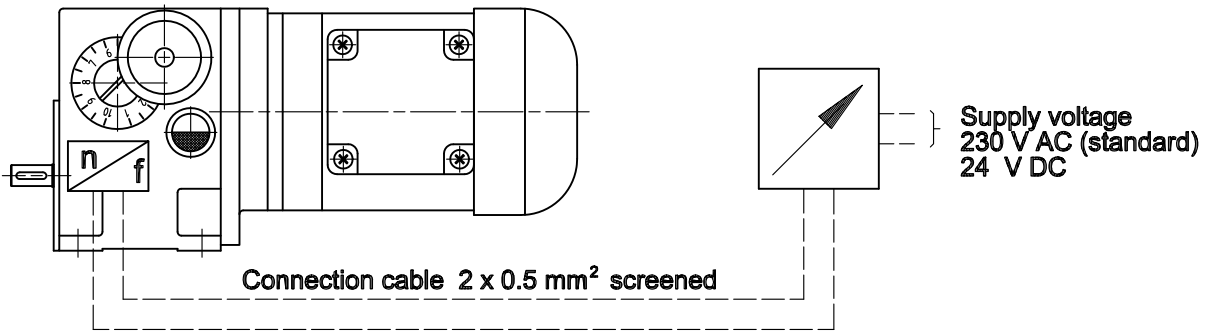

a) digital : Typ M2-1 FR5B.0307.570BD

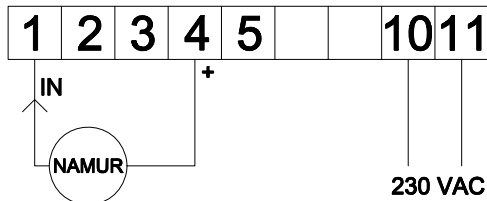

Dimension	Unit size	96 x 48 x 89 including plug-in terminal
	Panel cut out	92,0 ^{+0.5} x 45.0 ^{+0.5} mm
Mounting		screw elements for insulation thickness up to 3mm
Protection		IP65 front face IP00 electrical connections
Weight		ca. 200g
Connection		plug-in terminal
Display		5 digits = Scope 99999 digital

b) analogue : Type AFM 96 QK

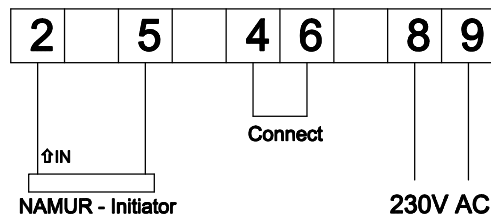
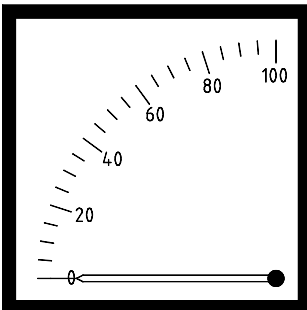

Dimension	Unit size	96 x 96 x 60 including screw terminal
	Panel cut out	92,0 ^{+0.5} x 92.0 ^{+0.5} mm
Mounting		with screw terminal to fit in wall thickness up to 40mm
Material of housing		PC/ white ; front frame black
Protection		IP40 front face IP00 electrical connections
Weight		ca. 0,27kg
Connection		terminal on reverse side up to 1,5mm ²

Elektrische Fernverstellung SE 40 R 60

Electrical remote adjustment SE 40 R 60

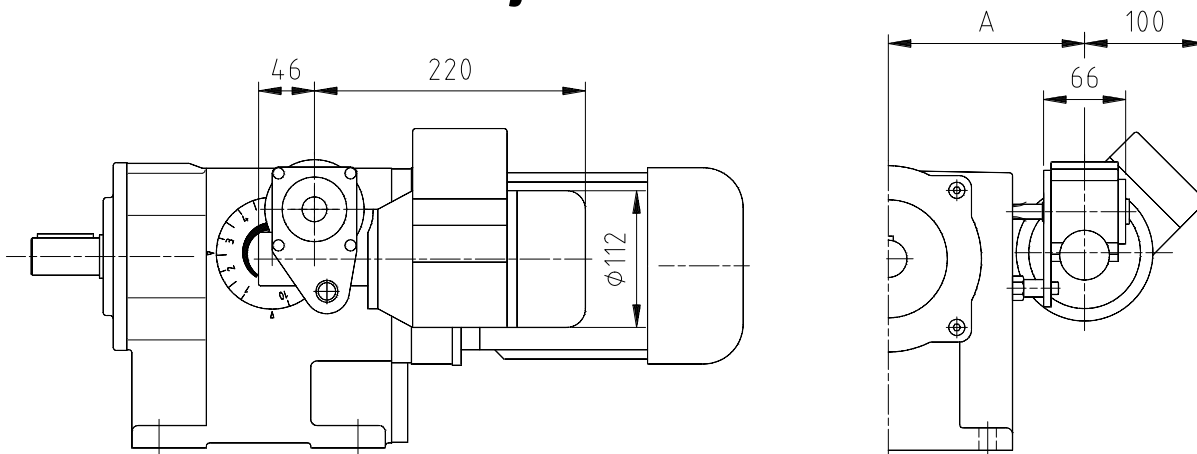

Beschreibung :

Die elektrische Fernverstellung SE 40 R 60 besteht aus einem Schneckenradaufsteckgetriebe mit eingebauter Sicherheitsrutschkupplung. Eine Begrenzung des Stellbereichs durch Endschalter ist daher nicht erforderlich

Description :

The electrical remote adjusting SE 40 R 60 device consists of worm-wheel drive with a built-in-safety slipping clutch. It is therefore not required to restrict the adjustment range by means of limit switches.

Anordnung :

Falls nicht anders bestellt, erfolgt der Anbau an der Getriebeseite „A“ nach obiger Zeichnung.

Arrangement :

If not stated otherwise, installation is carried out on the drive side „A“ as shown in the drawing above.

Typ Type	Maß A Dimensions A [mm]	Stellzeit Setting time [sec]
AM 025	131	18
AM 05	143	19
AM 1	158	24

Technische Daten :

Drehstrommotor
 Leistung : 0,09 kW
 Nennstrom bei 400 V : 0,32 A
 Schutzart : IP 54 (standard)
 Gewicht : 4,5 kg
 Drehzahlkennlinie : linear

Technical data :

AC- Motor
 Power : 0,09 kW
 Current at 400V : 0,32 A
 Protection system : IP 54 (standard)
 Weight : 4,5 kg
 Speed characteristic : linear

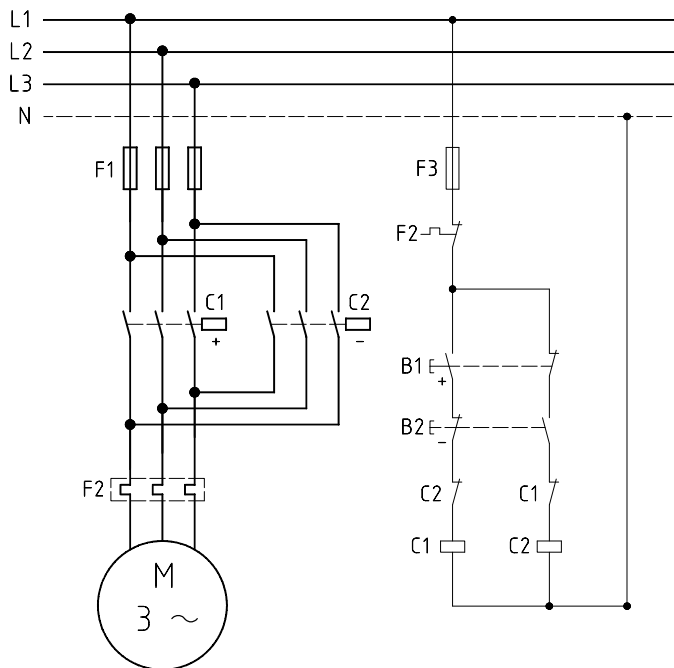

Winkerverstellung Bevel gear adjustment

Typ Type	Maß A Dimensions A [mm]
AM 012	97
AM 025	115
AM 05	127
AM 1	141

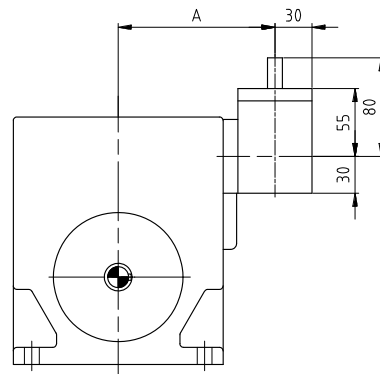
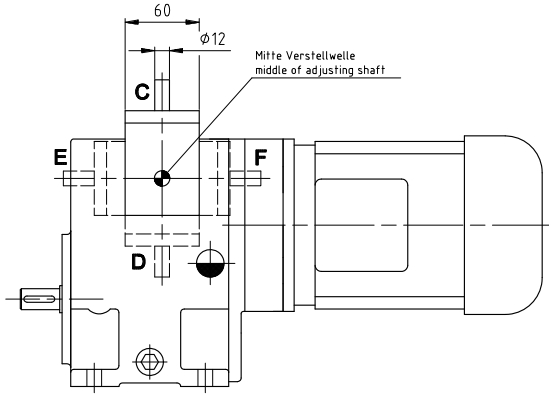

Fernverstellung durch biegsame Welle Remote adjustment by means of flexible shaft

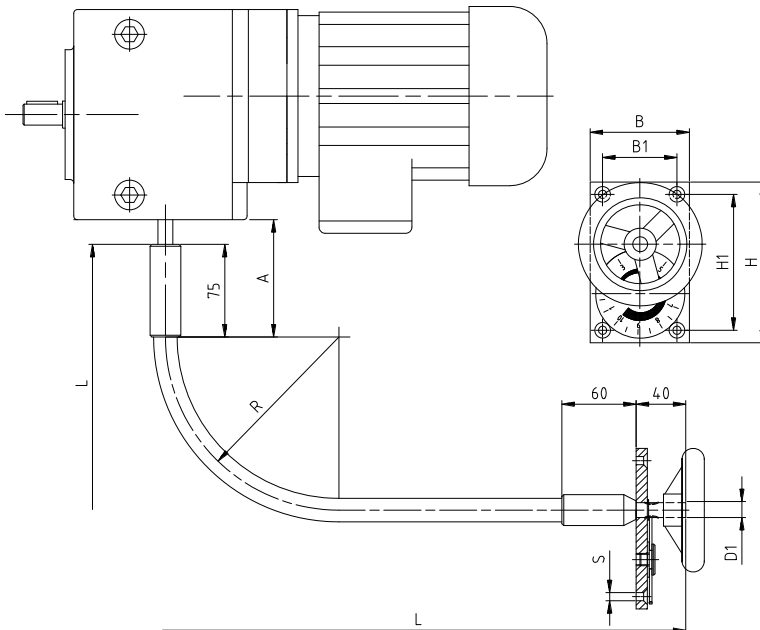

Typ Type	Anzahl der Spindelumdrehungen Number of spindle rotations	Verstellmoment bei Volllast Adjustment torque at full load	A	R _{min.}	D ₁	B	B ₁	H	H ₁	S*	Bestell-Nr. / Länge Ordering no. / length
AM 012	4,75	2 Nm	80	140	10	50	40	90	75	5,5*	A012BW/ __
AM 025	6,8	3 Nm	90	140	12	80	60	130	110	6,6	A025BW/ __
AM 05	7,1	4 Nm	100	140	12	80	60	130	110	6,6	A050BW/ __
AM 1	8,8	5 Nm	100	140	12	100	80	150	130	6,6	A100BW/ __

Bei Bestellung bitte Länge angeben / when ordering please state length

* bei A012 nur 2 x 5,5 / type A012 only 2 x 5,5

Bremsmotoren

Die in den Auswahllisten angegebenen Drehstrommotoren können auch mit Bremse geliefert werden.

Schutzart IP 54 (Standard)

Schutzart IP 55 gegen Mehrpreis

Die angebaute Einscheiben-Federdruckbremse ist eine Sicherheitsbremse, die durch Federkraft bei abgeschalteter Spannung bremst. Die Gleichstrom-Bremsspule wird über einem im Klemmenkasten eingebauten Gleichrichter gespeist. Der Motor darf nur in Verbindung mit der Gleichstrombremse eingeschaltet werden.

Funktion der Bremse :

Die Einscheiben-Federkraftbremsen sind Ruhestrombremsen mit zwei Reibflächen. Das Bremsmoment wird mittels Federkraft erzeugt. Gelüftet wird elektromagnetisch. Die Bremse ist hier im stromlosen Zustand d.h. in Bremsstellung, dargestellt. Die Druckfedern (9) pressen die Ankerscheibe (11) axial gegen die Bremsscheibe (12) und diese gegen den Bremsflansch (1). Bei Erregung der Spule wird der magnetische Kreis zwischen Ankerscheibe (11) und Magnetgehäuse (5) geschlossen. Die Ankerscheibe (11) bewegt sich axial in Richtung des feststehenden Magnetteils und die Bremsscheibe (12) ist frei beweglich

Brake motors

The AC-motors listed can be supplied with a spring loaded brake.

Protection system IP 54 (standard)

Protection system IP 55 (optional)

The brake operates when no electric current is flowing and is a > fail safe < device.

The DC-stator gets its power from a rectifier which is mounted in the terminal box. The motor should never be switched on without a power supply to the brake.

Function of the brake :

The spring loaded disc brake is a no electrical current brake with two friction faces. The brake torque can be adjusted by altering the pressure on the springs with the torque adjustment nut (8). The brake release is electromagnetic and operates automatically as soon as the motor switched on. The diagram shows the brake in the > on < position i.e. when no current is flowing. The springs (9) press the pressure plate (11) against the brake disc (12) which is pressed against the motor end shield (1). when the current is switched on the magnetic circuit between the pressure plate (11) and the stator housing (5) is complete and the pressure plate (11) moves axially towards the stator housing (5) and the brake is released.

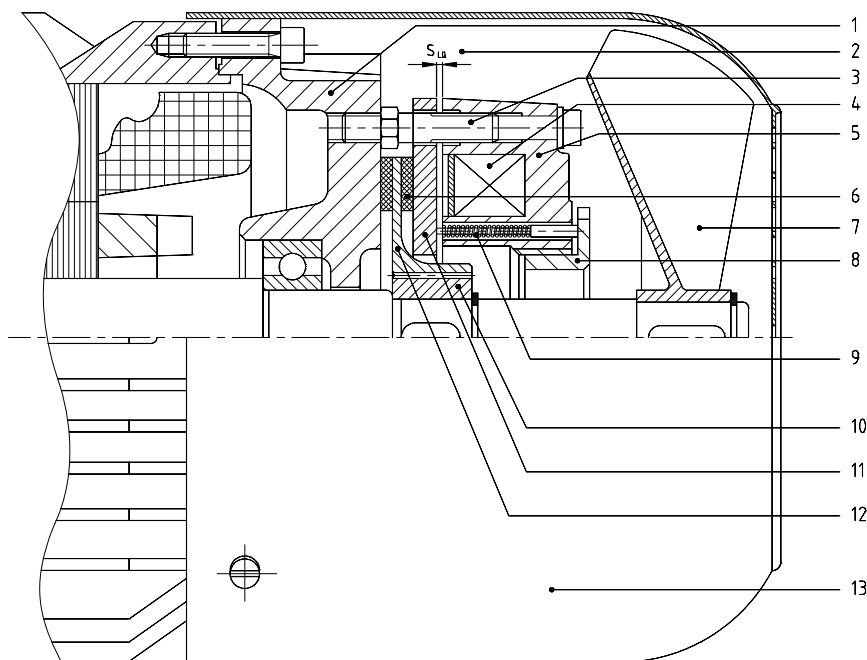

- 1 Bremsflansch
- 2 Luftspalt
- 3 Einstellschrauben (Luftspalt)
- 4 Bremsspule
- 5 Magnetgehäuse
- 6 Brems-Reibbelag
- 7 Lüfterflügel
- 8 Einstellring
- 9 Druckfedern
- 10 Verzahnte Nabe
- 11 Ankerscheibe
- 12 Bremsscheibe
- 13 Lüfterhaube

- 1 Motor end shield
- 2 Air gab
- 3 Resetting nut (screw)
- 4 Stator
- 5 Stator housing
- 6 Friction surface
- 7 Fan blade
- 8 Adjusting ring
- 9 Springs
- 10 Brake disc hub
- 11 Pressure plate
- 12 Brake disc
- 13 Fan cover